

DA2040399QE(Gray Linen) DA2040799QE(Olive Green Linen) Pushback Recliner

Weight Limit:250Lb/113Kg

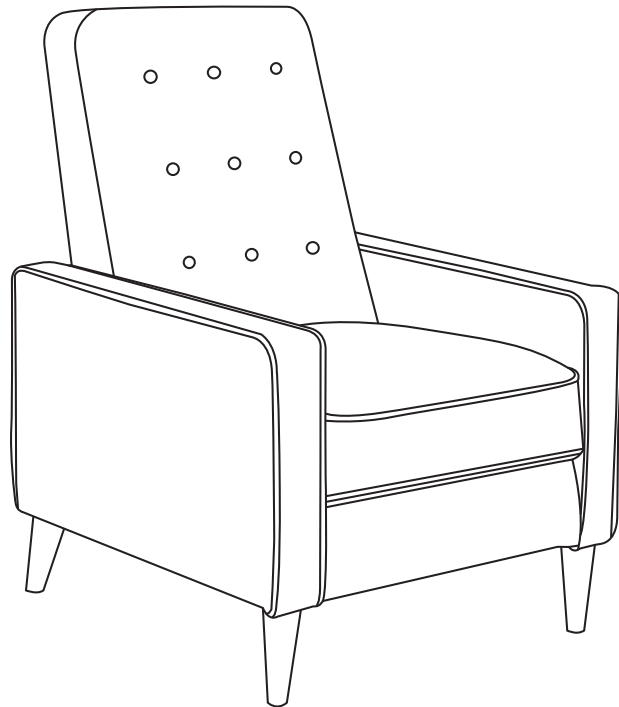

Thank you for purchasing from Dorel!

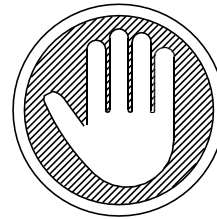

DO NOT RETURN TO THE STORE !

If parts are missing or damaged, we will gladly ship your replacement parts free of charge.



Visit www.dhpfurniture.com/eng/replacement-parts

or call Toll-Free **1-800-267-1739**

You can also chat with us at www.dhpfurniture.com

Date of Purchase

Lot Number

	<p>VISIT THE DHP HELP CENTER FOR ASSEMBLY VIDEOS AND MORE! helpcenter.dhpfurniture.com OR SCAN ME TO THERE !</p>	
---	---	---



THIS INSTRUCTION BOOKLET CONTAINS **IMPORTANT** SAFETY INFORMATION. PLEASE READ AND KEEP FOR FUTURE REFERENCE.

C.W.-2020.12.22

B34DA2040399QE00-010045

Limited 1 year Warranty

Dorel warrants this product to be free from defects in material and workmanship and agrees to remedy any such defect. This warranty covers one year from the date of original purchase from authorized retailers. This is solely limited to the repair or replacement of defective parts and assembly labor is not included.

This warranty does not apply to any product which has been improperly assembled, subjected to misuse or abuse or which has been altered or repaired in any way. The warranty does not cover wearing, tearing, fading or splitting of the fabric (where applicable). Liability for consequential damages is excluded to the extent exclusion is permitted by law. This warranty gives you specific legal rights and you may also have other rights which vary from state to state or province to province.

To obtain warranty service, purchaser must present original bill of sale. Components repaired or replaced are warranted through the remainder of the original warranty period only. The defective components will be repaired or replaced without charge, subject to the terms and conditions described above.

Visit www.dhpfurniture.com to view the limited warranty valid in the U.S. and Canada.

Contact Us!

For help with assembly, identifying parts, product information or to order parts, please contact us:



www.dhpfurniture.com



cs@dhpfurniture.com



1-800-267-1739

Monday to Friday **9 am to 9 pm** (Eastern Time)
Saturday **10 am to 6:30 pm** (Eastern Time)
Sunday **11 am to 7 pm** (Eastern Time)



DHP Consumer Services

12345 Albert Hudon, Suite 100,
Montreal, Quebec H1G 3L1

Read Before Beginning Assembly

- Work in a spacious area and near where the unit will be used, preferably on a carpet, or use a piece of the cardboard packaging to protect your floor and product.
- Make sure all parts are included. Most parts are labeled or stamped on the raw edge.
- Read each step carefully. It is very important that each step of the instructions is performed in the correct order. If these steps are not followed in sequence, assembly difficulties will occur.
- This product may contain small components. Please ensure that they are kept away from small children.
- This product is designed for home use and not intended for commercial use.

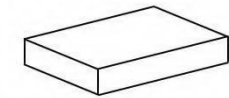
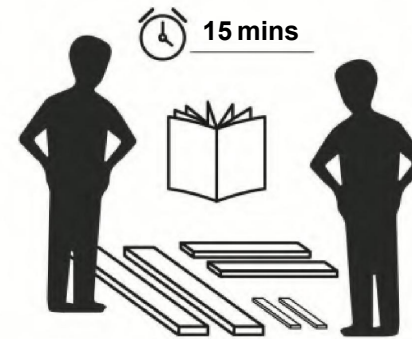



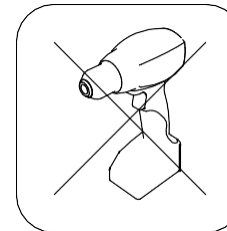

This product is packaged in
1 carton



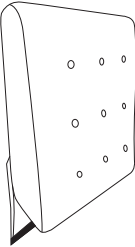
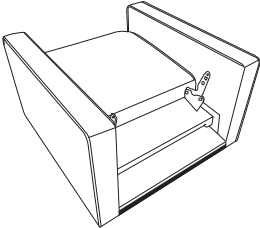

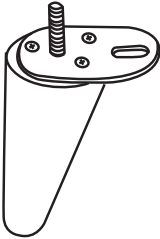
Do NOT use
powertools

PARTS LIST

				
BACK CUSHION X1PC	SEAT FRAME X1PC	PLASTIC WASHER X4PCS	REAR FOOT X2PCS	FRONT FOOT X2PCS

PART NUMBERS		
PART LABELS	DA2040399QE (Gray Linen)	DA2040799QE (Olive Green Linen)
A	T631680	T631720
B	T631690	T631730
C	T628440	T628440
D	T631700	T631740
E	T631710	T631750

HARDWARE LIST

1 	2 
BOLT Ø5/16" *1" 2 PCS	ALLEN KEY 1 PC

Hardware Pack

DA2040399QE DA2040799QE	■ HP#: TDA2040399QE-00
----------------------------	------------------------

 Please do not completely tighten all the hardware, until the entire assembly is complete, unless otherwise indicated in the step-by-step instructions.

 The screw(s), bolt(s) to be used at each step are shown in actual size in the lower right corner of the page.

Step 1

Attach rear feet **D** x 2, front feet **E** x 2 and plastic washers **C** x 4 to seat frame **B**, by rotating clockwise.

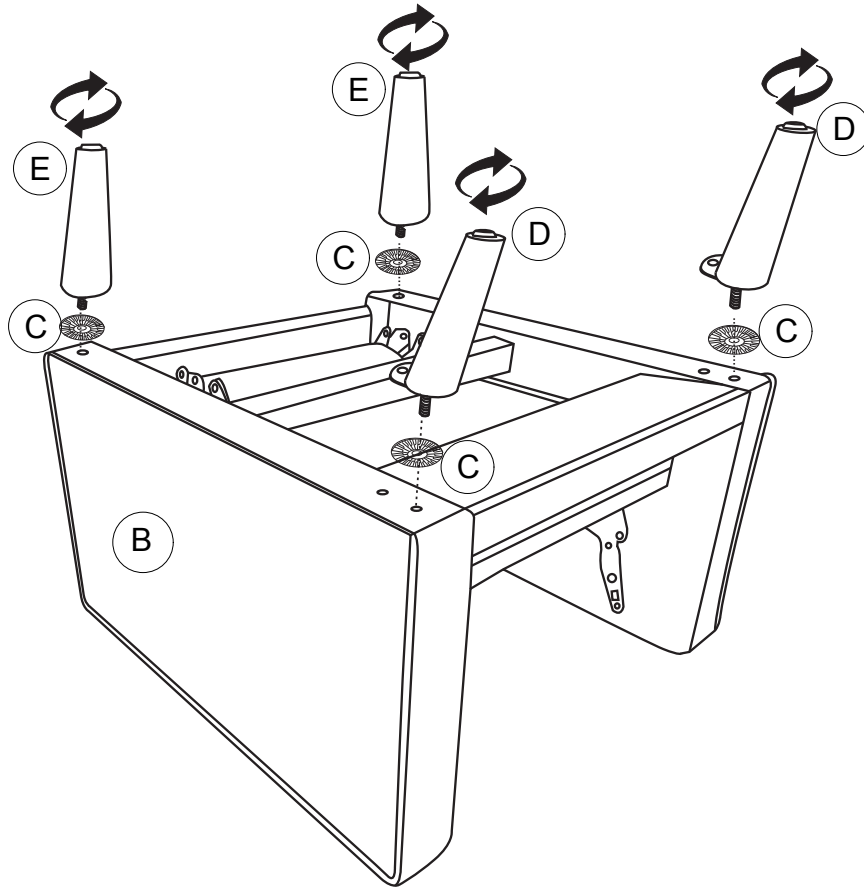

Step 2

Attach rear feet **D** x 2 to seat frame **B** with bolts **1**. Use allen key **2** to tighten the bolts.

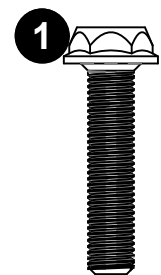
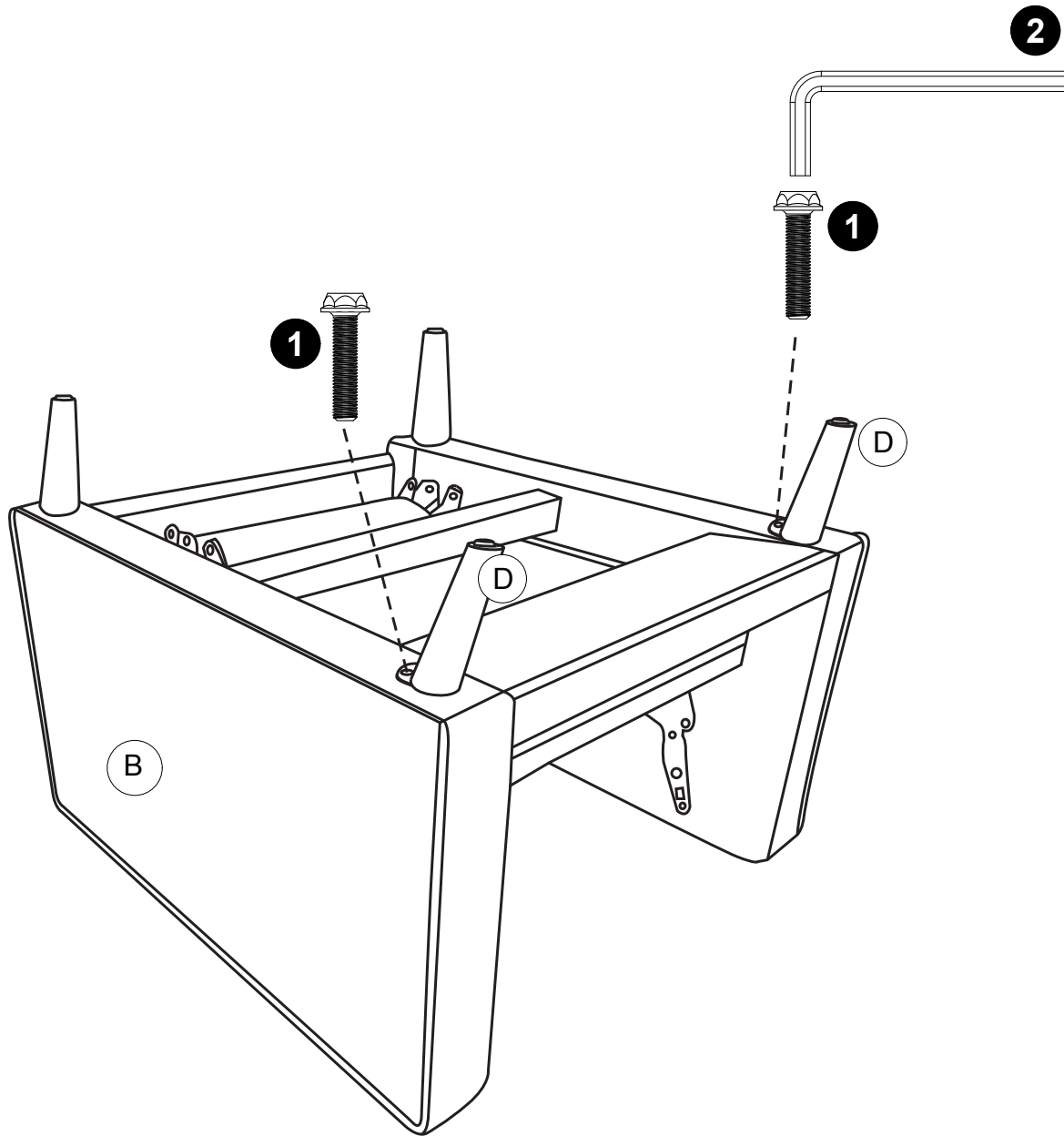

X2

Step 3

With the help of another person, slide the metal brackets on back cushion **A** into the metal glides on seat frame **B**. Lower back cushion **A** onto seat frame **B** until it locks into place. Then, place the fabric flap into position using the velcro strips.

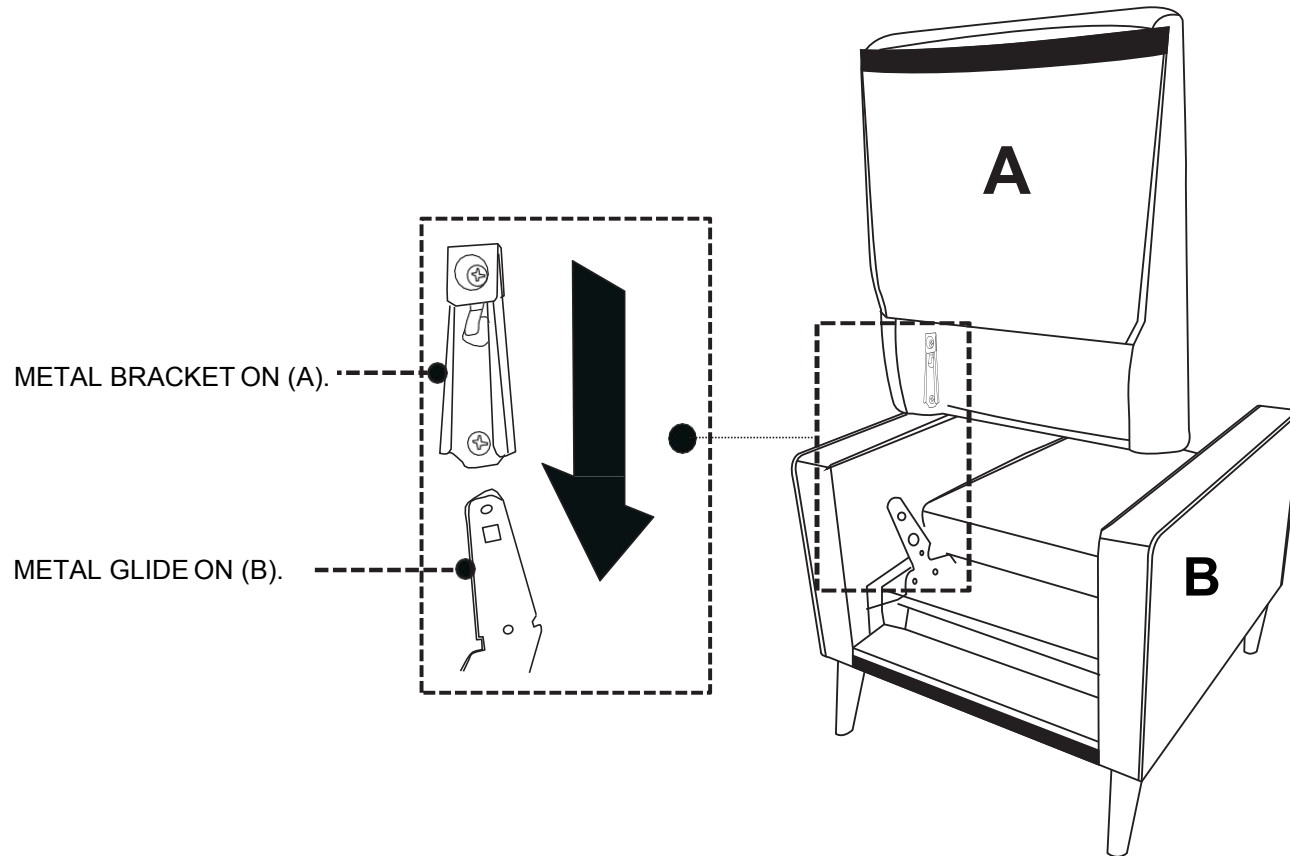

⚠ CAUTION: This unit is intended for use only with the products and/or maximum weights indicated. Use with other products and/or products heavier than the maximum weights indicated may result in instability or cause possible injury.

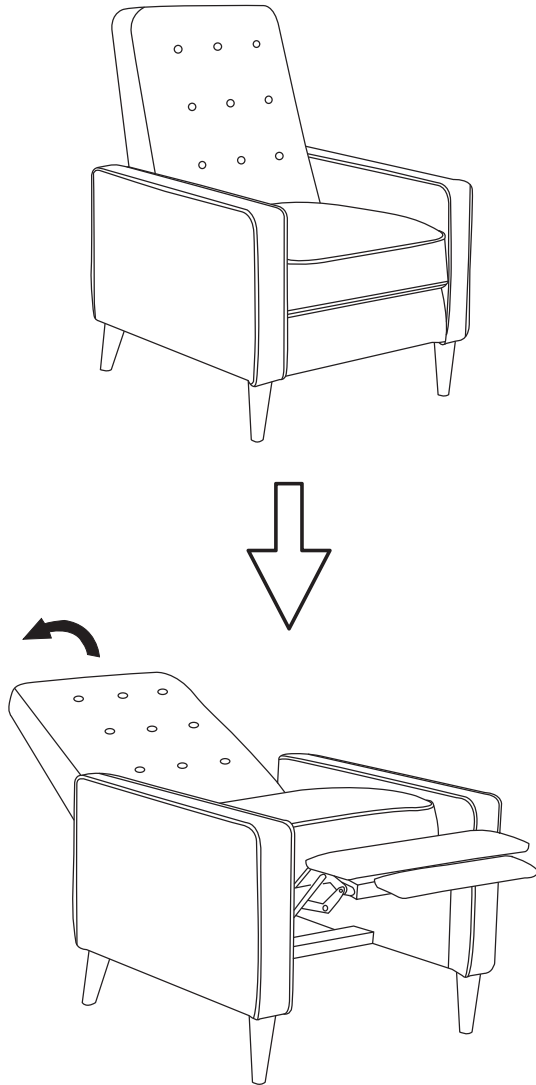

⚠ Weight Limit:
Recliner: 250 lb / 113 Kg

Helpful Hints

- Move your new furniture carefully, with two people lifting and carrying the unit to its new location.
- Your furniture can be disassembled and reassembled to move.
- Dust regularly with a soft, dry cloth to prevent soil build-up. Use a professional cleaning service to clean the fabric.
- Check all bolts, screws and fasteners periodically and tighten them if necessary.

⚠ WARNING

- Keep away from heat to avoid glazing, melting or scorching.
- DO NOT leave children unattended on or beside the recliner.
- DO NOT use your recliner as a step stool.
- DO NOT sit on the edge of the seat, armrests or on the backrest as this could make the recliner tip over.
- Read all instructions before use of the recliner.
- Do not use the unit if it is damaged or broken.
- Caution: Adult assembly required.

That's it ! You've finished assembling your **recliner!**

DA2040399QE(Lino Gris)

DA2040799QE(Lino Verde Oliva)

Sillón reclinable por empuje

Fecha de compra

Número de lote



¡Gracias por tu compra Dorel!

Información sobre la garantía

Dorel garantiza que este producto está libre de defectos de material y mano de obra y se compromete a remediar cualquier defecto de este tipo. Esta garantía cubre 1 año a partir de la fecha de compra original. Esta garantía es válida solamente con presentación de una prueba de compra. Esto se limita a la reparación o reemplazo de componentes defectuosos del mueble y no se incluye ningún trabajo de ensamblaje.

Esta garantía no se aplica a ningún producto que haya sido mal ensamblado, sujeto a mal uso o abuso, o que haya sido alterado o reparado de cualquier manera. Cualquier uso, rotura o pérdida de color de la tela no están incluidos en esta garantía (donde corresponda). Esta garantía le da derechos legales específicas y usted puede también tener otros derechos que varían de estado a estado o de provincia a provincia.

Para obtener el servicio de garantía, debe presentar la factura original de su compra. Los componentes reparados o reemplazados están garantizados durante el periodo original de la garantía. Las partes defectuosas serán reparadas o reemplazadas sin cargo extra y sujetas a los términos y condiciones descritos anteriormente.

Visite www.dhpfurniture.com para ver la garantía limitada válida en E.U. y Canadá.

Precauciones

- Este producto está diseñado para uso doméstico y no para uso comercial.
- **ADVERTENCIA PARA NIÑOS PEQUEÑOS** - Este producto contiene componentes pequeños. Por favor asegúrese de que las piezas estén fuera del alcance de los niños.
- No utilice herramientas eléctricas para ensamblar su mueble. Este tipo de herramientas pueden rasgar o dañar las partes.

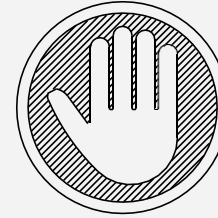

¡NO LO REGRESE A LA TIENDA!

Si le faltan piezas o las que se incluyen están dañadas, con mucho gusto le enviaremos sus piezas de reemplazo sin cargo extra.

Visite www.dhpfurniture.com/spa/support-home o llame gratis al **1-800-267-1739**



ESTE INSTRUCTIVO CONTIENE INFORMACION **IMPORTANTE** DE SEGURIDAD. POR FAVOR LEA Y GUARDE PARA SU REFERENCIA FUTURA.

Lea antes de comenzar a ensamblar

- Llame a nuestro número gratuito si necesita asistencia.
- Trabaje en un área espaciosa y cerca de donde su producto será utilizado, preferiblemente sobre una alfombra o utilice el cartón del empaque para proteger su piso y su producto.
- **El número de personas recomendadas para el montaje de este producto es: 2** (sin embargo es recomendable contar con ayuda adicional).
- **Tiempo estimado de ensamble es 15 minutos.**
- Asegúrese de que todas las partes están incluidas. La mayoría de las partes están etiquetadas o selladas en los bordes.
- Lea cada paso cuidadosamente. Es muy importante que cada paso de las instrucciones sea realizado en el orden correcto. Si estos pasos no se siguen en secuencia, pueden ocurrir dificultades durante el ensamblado.

¡Contáctenos!

Para solicitar ayuda con el ensamblaje, identificación de partes, información del producto o simplemente ordenar otras partes, diríjase a:

- Chatea con nosotros : www.dhpfurniture.com
- cs@dhpfurniture.com
- 1-800-267-1739
Lunes - Viernes / **9 am - 9 pm** (hora del este)
Sábado / **10 am - 6:30 pm** (hora del este)
Domingo / **11 am - 7 pm** (hora del este)
- DHP Servicios al Cliente
12345 Albert Hudon, Suite 100, Montreal, Quebec, Canada, H1G 3L1

Partes

 Límites de peso: 250Lb/113Kg

Piezas de reemplazo, visite www.dhpfurniture.com/spa/support-home

 Todo se incluye en 1 caja(s) grande(s)!

 Antes de deshacerse de las cajas de cartón, asegúrese de que estén vacías. También confirme que ha recibido todos los componentes necesarios para el ensamblaje al compararlos con la tabla de piezas indicadas en la sección en inglés.

NÚMERO DE PIEZAS			
ETIQUETAS DE PIEZAS	DESCRIPCIÓN	DA2040399QE (Gris)	DA2040799QE (Verde Oliva)
A	Respaldo	T631680	T631720
B	Asiento	T631690	T631730
C	Arandela de plástico	T628440	T628440
D	Pierna	T631700	T631740
E	Pierna	T631710	T631750

Instrucciones

Paso 1

Atornille **D** x 2, **E** x 2 y **C** x 4 a **B**, girando en sentido horario.

Paso 2

Conecte **D** x 2 a **B** con (1) Utilice la llave Allen (2) para apretar los tornillos.

Paso 3

Con la ayuda de otra persona, deslice los soportes de metal de **A** en las correderas de metal de **B**. Descienda **A** hacia **B** hasta que quede bien fijo en su lugar. Luego coloque la solapa en su posición con las tiras de Velcro.

Consejos útiles

- Mueva sus muebles nuevos con cuidado, se requiere de dos personas para levantar y trasladar su mueble a su nueva ubicación.
- Sus muebles DHP se pueden desmontar y volver a ensamblar en caso de mudanza.
- Quítele el polvo regularmente con un paño suave y seco, para evitar que la suciedad se acumule. Utilice un servicio de limpieza profesional para limpiar la tela.
- Revise todos los pernos, tornillos y sujetadores periódicamente y apriételos si es necesario.

Precauciones

- Mantenga alejado del calor para evitar que se agriete, se funda o se quemé.
- NO deje a los niños sin vigilancia sobre o cerca de esta sillón reclinable.
- NO use su sillón reclinable como apoyo para subirse.
- NO se siente en el borde del asiento, en los brazos o en el respaldo, ya que podría hacer bascular la sillón reclinable.
- Lea bien todas las instrucciones antes de armarla.
- No utilice la unidad si se daña o está rota.
- Debe ser armada por un adulto.
- Esta unidad está diseñada para ser utilizada únicamente con los productos y/o pesos máximos indicados. Su uso con otros productos y/o productos más pesados que los pesos máximos indicados puede provocar inestabilidad o causar lesiones.

DA2040399QE(Lin Gris) DA2040799QE(Lin Vert Olive) Fauteuil inclinable

Date d'achat

Numero de lot

Merci d'avoir acheté un produit Dorel !

Informations sur la garantie

Dorel garantit que ce produit est exempt de tout vice de matériaux et de fabrication et s'engage à remédier à un tel défaut. Cette garantie est valable un an à compter de la date d'achat initiale. Elle se limite uniquement à la réparation ou au remplacement des pièces défectueuses. La main-d'oeuvre nécessaire à l'assemblage n'est pas incluse.

Cette garantie ne s'applique pas aux produits qui ont été mal assemblés, qui ont été soumis à une utilisation abusive ou qui ont subi des modifications ou des réparations. La garantie ne couvre pas l'usure, les déchirures ou la décoloration du tissu (le cas échéant). La responsabilité pour les dommages indirects est exclue quand l'exclusion est autorisée par la loi. Cette garantie vous confère des droits spécifiques légaux. Il se peut que vous bénéficiiez de droits additionnels car ceux-ci peuvent varier selon l'État ou la province.

Pour bénéficier du service de garantie, l'acheteur doit présenter la facture originale. Les composants réparés ou remplacés sont garantis jusqu'à la fin de la période de la garantie initiale uniquement. Les composants défectueux seront réparés ou remplacés sans frais, sous réserve des conditions décrites ci-dessus.

Visitez www.dhpfurniture.com pour visionner la garantie limitée valide aux États-Unis et au Canada.

Précautions

- Ce produit est conçu pour un usage domestique et n'est pas destiné à des fins commerciales.
- **AVERTISSEMENT CONCERNANT LES JEUNES ENFANTS:** Ce produit contient des petits composants. S'il vous plaît assurez-vous qu'ils soient gardés loin d'eux.
- Ne pas utiliser d'outils électriques pour assembler votre mobilier. Ce type d'outils risque d'endommager les pièces.

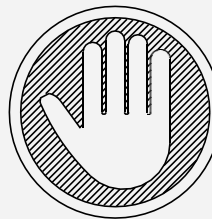

NE PAS RETOURNER CE PRODUIT AU MAGASIN !

Si une pièce est manquante ou endommagée, nous vous expédierons avec plaisir vos pièces de remplacement gratuitement.

Visitez www.dhpfurniture.com/fre/support-home ou appelez au **1-800-267-1739**



CE FEUILLET CONTIENT DES INFORMATIONS DE SÉCURITÉ **IMPORTANTES**. S'IL VOUS PLAÎT LIRE ET CONSERVER POUR RÉFÉRENCE ULTÉRIEURE.

Avant de commencer l'assemblage

- Si vous avez besoin d'aide, appelez notre service à la clientèle sans frais.
- Travaillez dans un endroit spacieux et près du lieu où l'unité sera utilisée, préférablement sur un tapis, ou sur un morceau de l'emballage, afin de protéger le plancher et le produit.
- **Nombre de personnes recommandées pour l'assemblage : 2** (cependant il est toujours préférable d'être assisté par une personne supplémentaire).
- **Temps estimé d'assemblage : 15 minutes.**
- Assurez-vous d'avoir bien reçu toutes les pièces. La plupart de celles-ci sont étiquetées ou estampées sur leur côté non fini.
- Lire attentivement chaque étape avant de débiter. Il est très important que chaque étape de montage soit exécutée dans le bon ordre, sinon vous risquez d'éprouver de la difficulté à assembler votre meuble.

Contactez-nous!

Besoin d'aide pour assembler, identifier des pièces, vous informer sur le produit, ou pour commander des pièces? Contactez-nous :

- Clavardez avec nous : www.dhpfurniture.com
- cs@dhpfurniture.com
- 1-800-267-1739
Lundi - Vendredi / 9 am - 9 pm (Heure de l'Est)
Samedi / 10 am - 6:30 pm (Heure de l'Est)
Dimanche / 11 am - 7 pm (Heure de l'Est)
- DHP Service à la Clientèle
12345 Albert Hudon, Suite 100, Montréal, Québec, Canada, H1G 3L1



Pièces

Pièces de rechange, visitez www.dhpfurniture/fre/support-home



Tout dans 1 grande(s) boîte(s)!



Avant de jeter les boîtes en carton, assurez-vous qu'elles soient vides. Vérifier que vous avez reçu tous les composants nécessaires à l'assemblage en les comparant avec le tableau des pièces (illustrations disponibles dans la section en anglais).

LISTE DES PIÈCES			
ÉTIQUETTE DES PIÈCES	DESCRIPTION	DA2040399QE (Gris)	DA2040799QE (Olive Verte)
A	Dossier	T631680	T631720
B	Asise	T631690	T631730
C	Rondelle en plastique	T628440	T628440
D	Pied	T631700	T631740
E	Pied	T631710	T631750

Instructions

Étape 1

Vissez les **Dx2**, **Ex2** et **Cx4** à **B** en tournant dans le sens horaire.

Étape 2

Attachez **Dx2** à **B** avec (1). Utilisez la clé Allen (2) pour serrez les boulons.

Étape 3

Avec l'aide d'une seconde personne, glissez les supports de métal de **A** dans les glissières métalliques de **B**. Baissez **A** vers **B** jusqu'à ce qu'ils soient enclenchés.

Placez le rabat en tissu à sa position finale en utilisant les bandes de Velcro.

Conseils utiles

- Déplacez votre nouveau mobilier avec soin, nous recommandons deux personnes pour soulever et transporter le mobilier vers son nouvel emplacement.
- Votre mobilier DHP peut être démonté et reassemblé pour faciliter les déménagements.
- Nettoyez le meuble régulièrement avec un chiffon doux et sec pour empêcher la poussière de s'accumuler. Utilisez un service de nettoyage professionnel pour nettoyer le tissu.
- Vérifiez périodiquement les vis d'assemblage et resserrez-les si besoin.

Avertissements

- Gardez le meuble loin des sources de chaleur pour éviter le glaçage, la fusion ou la brûlure des composants.
- NE PAS laisser les enfants à côté ou sur le fauteuil inclinable sans surveillance.
- NE PAS utiliser le fauteuil comme un tabouret.
- NE PAS s'asseoir sur le bord du siège, sur les accoudoirs ni sur le dossier, cela pourrait faire basculer le fauteuil.
- Lire toutes les instructions avant d'utiliser ce meuble.
- Ne pas l'utiliser s'il est endommagé ou brisé.
- L'assemblage doit être effectué par un adulte.
- Cette unité est conçue pour être utilisée seulement avec les produits et/ou les poids maximum indiqués. L'utilisation avec d'autres produits et/ou des produits plus lourds que les poids maximum indiqués peut rendre le meuble instable et causer des blessures.