



TWIN/FULL BUNK BED

Model Number:	UPC Code:	Color:
DA6940BK	0-65857-17264-5	Black
DA6940BL	0-65857-17026-9	Blue
DA6940E	0-65857-16788-7	Espresso
DA6940W	0-65857-16789-4	White
DA6940GR	0-65857-17415-1	Gray

Congratulations on your latest furniture purchase! **Dorel Living** furniture has been developed with quality, convenience and style in mind. We trust it will provide you with many years of exceptional comfort and service.

Before beginning assembly, we encourage you to familiarize yourself with your new furniture piece by taking a few minutes to go through this booklet. It contains important information on our warranty and care tips to keep your furniture looking as good as new.

For more great furniture ideas, check out our website at www.dorelliving.com
 You can also keep up to date on all the latest trends by liking our [Facebook page](#) and [Instagram page](#).

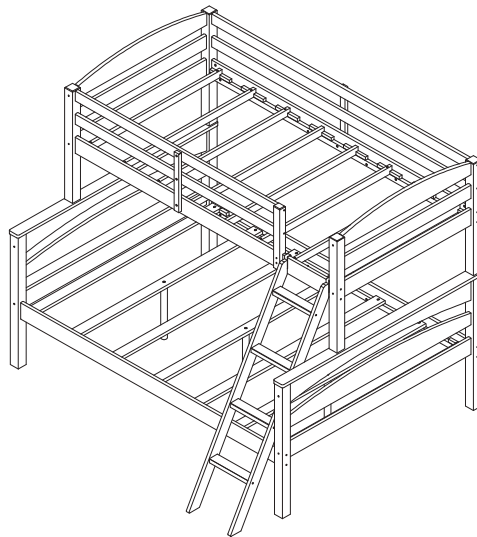

Date of Purchase: _____ / _____ / _____ Lot Number: _____
 (located on carton)

Questions, concerns, missing parts? Customer satisfaction is important to us at Dorel Asia. **CONTACT OUR CUSTOMER SERVICE DEPARTMENT BEFORE RETURNING PRODUCT TO THE RETAILER.**

Our agents are available Monday to Friday 8am to 5pm (EST) to take your call and answer any questions. For faster service, always have the model number ready when contacting us.

toll free #: 1-800-295-1980

You can also reach us by email or by visiting our website and clicking on the Support tab:
das@dorel.com

NOTE: THIS INSTRUCTION BOOKLET CONTAINS IMPORTANT SAFETY INFORMATION. PLEASE READ AND KEEP FOR FUTURE REFERENCE.

CUSTOMER SERVICE

You can also contact us by writing to the address listed below. Please include the product model number, color and a detailed description of your enquiry.

Dorel Living - Customer Service Department
12345 Albert-Hudon Boulevard, Suite 100
Montreal, Quebec
Canada, H1G 3L1

NOTES AND INSTALLATION



WARNING

- * **STRANGULATION HAZARD** - NEVER ATTACH OR HANG ITEMS TO ANY PART OF THE BUNK BED THAT ARE NOT DESIGNED FOR USE WITH THE BED; FOR EXAMPLE, BUT NOT LIMITED TO, HOOKS, BELTS AND JUMP ROPES.
- * FOLLOW THE INFORMATION ON THE WARNINGS APPEARING ON THE UPPER BUNK END STRUCTURE AND ON THE CARTON. DO NOT REMOVE WARNING LABEL FROM BED.
- * THE MATTRESS PLATFORM IS DESIGNED TO SUPPORT A MATTRESS WITHOUT THE NEED FOR A POSTURE BOARD OR BOX SPRING.
- * ALWAYS USE THE RECOMMENDED SIZE MATTRESS OR MATTRESS SUPPORT, OR BOTH, TO HELP PREVENT THE LIKELIHOOD OF ENTRAPMENT OR FALLS.
- * **USE ONLY COIL SPRING MATTRESSES ON BOTH THE UPPER AND LOWER BUNKS. FAILURE TO DO SO CAN RESULT IN INJURY.**
- * USE ONLY MATTRESSES WHICH ARE 74"-75" LONG AND 37 1/2" - 38 1/2" WIDE ON UPPER BED AND 74"-75" LONG AND 53"-54" WIDE ON LOWER BED. ENSURE THICKNESS OF MATTRESS DOES NOT EXCEED 6". SURFACE OF MATTRESS MUST BE AT LEAST 5" (127MM) BELOW THE UPPER EDGE OF GUARDRAILS.
- * DO NOT ALLOW CHILDREN UNDER 6 YEARS OF AGE TO USE THE UPPER BUNK.
- * ALWAYS USE GUARDRAILS ON BOTH LONG SIDES OF THE UPPER BUNK. IF THE BUNK BED WILL BE PLACED NEXT TO THE WALL, THE GUARDRAIL THAT RUNS THE FULL LENGTH OF THE BED SHOULD BE PLACED AGAINST THE WALL TO PREVENT ENTRAPMENT BETWEEN THE BED AND WALL (APPLICABLE FOR BUNK BEDS WITH FULL LENGTH GUARDRAILS ON ONE SIDE).
- * PERIODICALLY CHECK AND ENSURE THAT THE GUARDRAIL, LADDER AND OTHER COMPONENTS ARE IN THEIR PROPER POSITION, FREE FROM DAMAGE, AND THAT ALL CONNECTORS ARE TIGHT.
- * DO NOT ALLOW HORSEPLAY ON OR UNDER THE BED AND PROHIBIT JUMPING ON THE BED.
- * DO NOT USE SUBSTITUTE PARTS. CONTACT CUSTOMER SERVICE FOR REPLACEMENT PARTS.
- * USE OF A NIGHT LIGHT MAY PROVIDE ADDED SAFETY PRECAUTION FOR A CHILD USING THE UPPER BUNK.
- * THE USE OF WATER OR SLEEP FLOTATION MATTRESSES IS PROHIBITED.
- * ALWAYS USE THE LADDER FOR ENTERING AND LEAVING THE UPPER BUNK.
- * PROHIBIT MORE THAN ONE PERSON ON UPPER BUNK.
- * KEEP THESE INSTRUCTIONS FOR FUTURE USE.

NOTES

- * READ EACH STEP CAREFULLY BEFORE STARTING. IT IS VERY IMPORTANT THAT EACH STEP OF INSTRUCTION IS PERFORMED IN THE CORRECT ORDER. IF THESE STEPS ARE NOT FOLLOWED IN SEQUENCE, ASSEMBLY DIFFICULTIES WILL OCCUR AND CAN RESULT IN INJURY.
- * **CAUTION:** ADULT ASSEMBLY REQUIRED.
- * MAKE SURE ALL PARTS ARE INCLUDED. WORK IN SPACIOUS AREA, PREFERABLY ON A SMOOTH SOFT SURFACE.
- * ASSEMBLY WILL REQUIRE TWO PEOPLE.
- * MOST BOARD PARTS ARE LABELED OR STAMPED ON THE RAW EDGE.
- * PHILLIPS SCREWDRIVER (NOT INCLUDED) IS REQUIRED.
- * A RUBBER Mallet (NOT INCLUDED) IS RECOMMENDED TO FACILITATE ASSEMBLY.
- * BED IS DESIGNED FOR CHILDREN RANGING FROM 6 YEARS OF AGE TO YOUNG TEENAGERS.

CARE, CLEANING AND MAINTENANCE

Dust regularly with a soft, dry cloth. We do not recommend the use of chemical cleaners or wax on our lacquered furniture as it may damage the finish. Keep solvents, alcohol, nail polish and polish removers away from your hardwood furniture surfaces.

Check all bolts, screws and fasteners periodically and tighten them if necessary.

1-YEAR LIMITED WARRANTY







Dorel warrants its product to be free from defects in material and workmanship and agrees to remedy any such defect. This warranty covers 1 year from the date of original purchase from authorized retailers. This warranty is valid only upon presentation of proof of purchase. This is solely limited to the repair or replacement of defective furniture components and no assembly labor is included. This warranty does not apply to any product which has been improperly assembled, subjected to misuse or abuse or which has been altered or repaired in any way. The warranty does not cover wearing, tearing, fading or splitting of the fabric (where applicable). This warranty gives you specific legal rights and you may also have other rights which vary from State to State or Province to Province.

 **WARNING: Should this product become damaged, and/or components are broken or missing, DO NOT USE.**

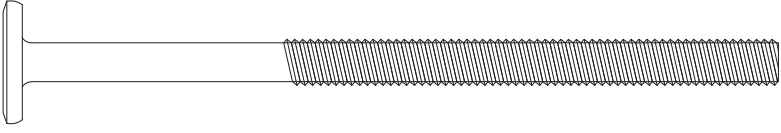
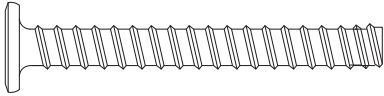
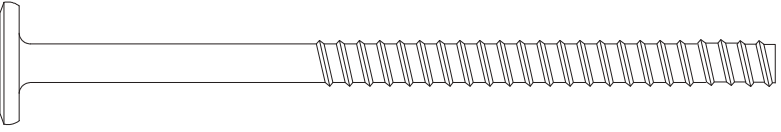
TWIN/FULL BUNK BED

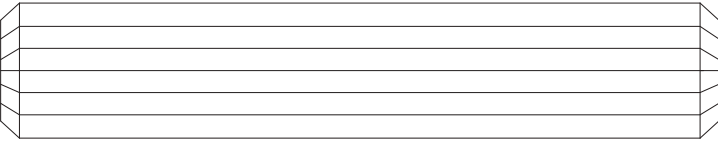
DA6940E / DA6940W / DA6940BL / DA6940BK / DA6940GR

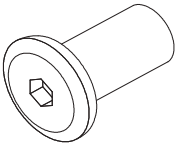
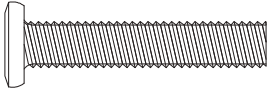
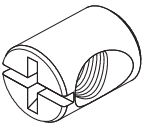

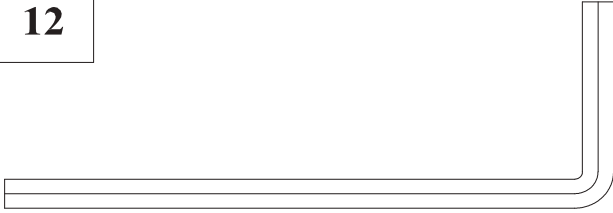

HARDWARE LIST

1	 <p>Ø1/4" x 100mm</p>	2	 <p>Ø6.5mm x 48mm</p>
<p>JOINT CONNECTOR (4mm HEX HEAD) 16 PCS</p>		<p>WOOD JOINT CONNECTOR (4mm HEX HEAD) 8 PCS</p>	
3	 <p>Ø6.5mm x 100mm</p>	4	 <p>Ø4mm x 35mm</p>
<p>WOOD JOINT CONNECTOR (4mm HEX HEAD) 24 PCS</p>		<p>FLAT HEAD WOOD SCREW 26 PCS</p>	
5	 <p>Ø19mm x 95mm</p>	6	 <p>Ø4mm x 30mm</p>
<p>WOOD DOWEL 4 PCS</p>		<p>FLAT HEAD WOOD SCREW 6 PCS</p>	
7	 <p>Ø9mm x 17mm</p>	8	 <p>Ø1/4" x 32mm</p>
<p>HEX CAP 2 PCS</p>		<p>HEX SOCKET HEAD BOLT 5 PCS</p>	
10	 <p>Ø11.8mm x 15mm</p>	11	 <p>Ø4mm x 19mm</p>
<p>BARREL NUT 16 PCS</p>		<p>FLAT HEAD SCREW 2 PCS</p>	
			
		<p>ALLEN KEY 1 PC</p>	

TWIN/FULL BUNK BED

DA6940E / DA6940W / DA6940BL / DA6940BK / DA6940GR

PARTS LIST

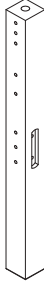
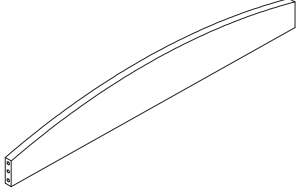

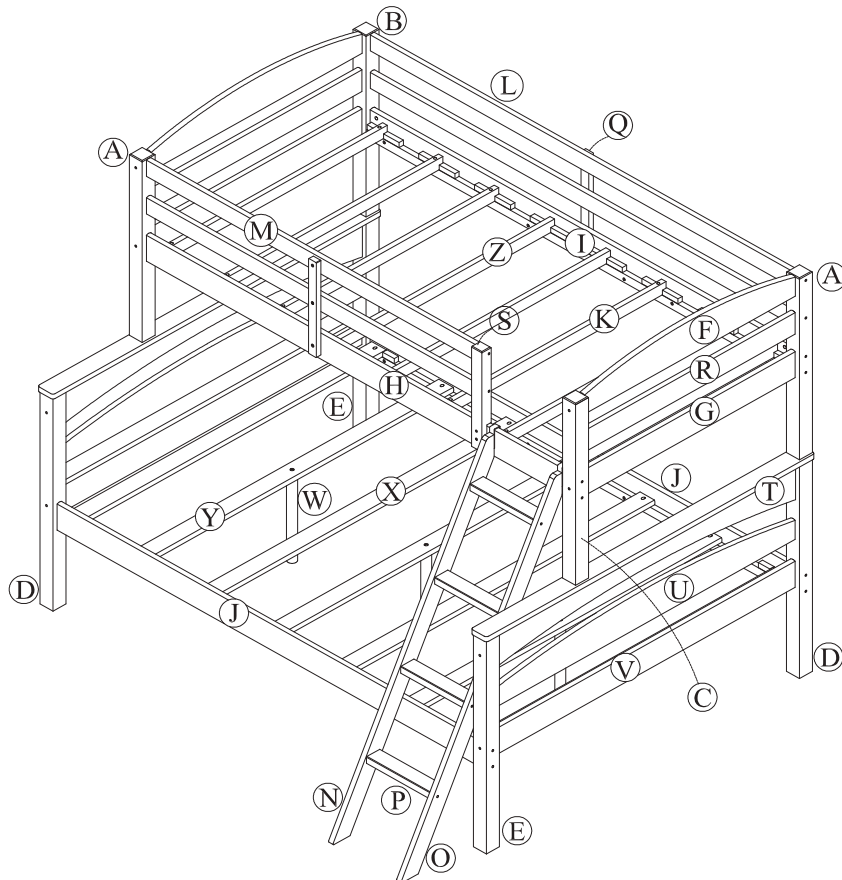
A		B		C		
TOP POST 2 PCS		TOP POST 1 PC		TOP POST 1 PC		
D		E		F		
BOTTOM POST 2 PCS		BOTTOM POST 2 PCS		HEADBOARD TOP CROSS 2 PCS		



TWIN/FULL BUNK BED

DA6940E / DA6940W / DA6940BL / DA6940BK / DA6940GR

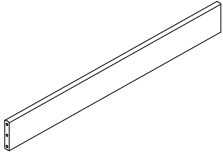
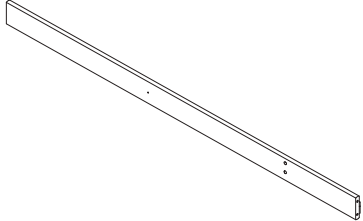
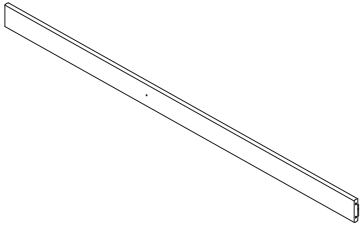
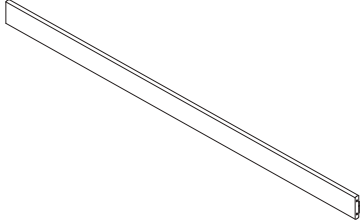
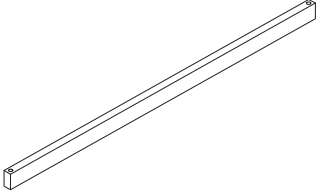
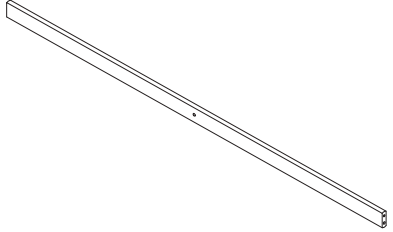
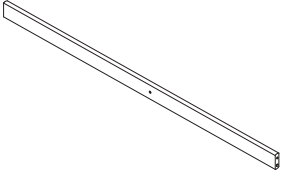
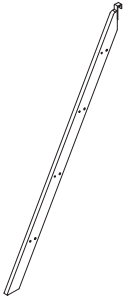
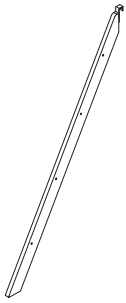
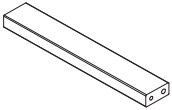

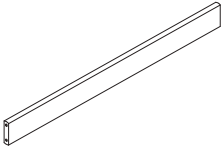
PARTS LIST

<p>G</p> 	<p>H</p> 	<p>I</p> 
<p>HEADBOARD BOTTOM CROSS 2 PCS</p>	<p>TOP SIDE RAIL (WITH 3 HOLES) 1 PC</p>	<p>TOP SIDE RAIL (WITH 1 HOLE) 1 PC</p>
<p>J</p> 	<p>K</p> 	<p>L</p> 
<p>BOTTOM SIDE RAIL 2 PCS</p>	<p>SLAT 6 PCS</p>	<p>LONG GUARDRAIL 2 PCS</p>
<p>M</p> 	<p>N</p> 	<p>O</p> 
<p>SHORT GUARDRAIL 2 PCS</p>	<p>LEFT LADDER END 1 PC</p>	<p>RIGHT LADDER END 1 PC</p>
<p>P</p> 	<p>Q</p> 	<p>R</p> 
<p>LADDER STEP 4 PCS</p>	<p>GUARDRAIL LEG 2 PCS</p>	<p>HEADBOARD CENTER CROSS 2 PCS</p>

TWIN/FULL BUNK BED

DA6940E / DA6940W / DA6940BL / DA6940BK / DA6940GR

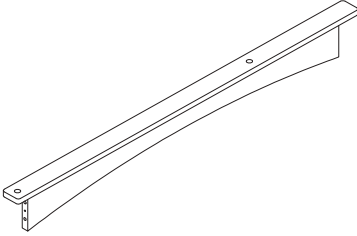
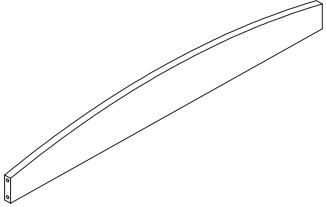
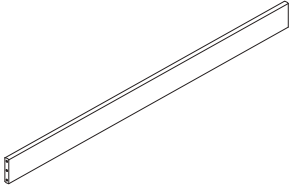
PARTS LIST

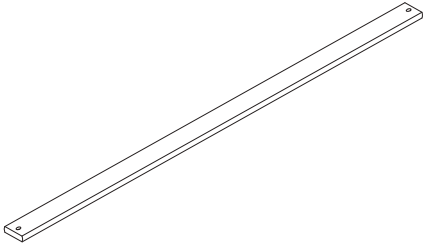
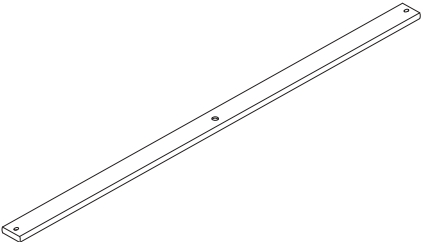
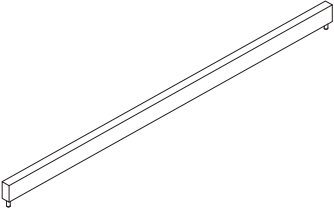
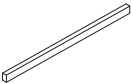
<p>S</p> 	<p>T</p> 	<p>U</p> 
<p>SHORT GUARDRAIL POST 1 PC</p>	<p>BOTTOM HEADBOARD TOP CROSS 2 PCS</p>	<p>BOTTOM HEADBOARD TOP CROSS 2 PCS</p>
<p>V</p> 	<p>W</p> 	<p>X</p> 
<p>BOTTOM HEADBOARD TOP CROSS 2 PCS</p>	<p>SUPPORT POST 3 PCS</p>	<p>BOTTOM SLAT (WITHOUT HOLE) 4 PCS</p>
<p>Y</p> 	<p>Z</p> 	<p>A1</p> 
<p>BOTTOM SLAT (WITH 1 HOLE) 3 PCS</p>	<p>SLAT 2 PCS</p>	<p>SPACE BLOCK 2 PCS</p>

TWIN/FULL BUNK BED

DA6940E / DA6940W / DA6940BL / DA6940BK / DA6940GR

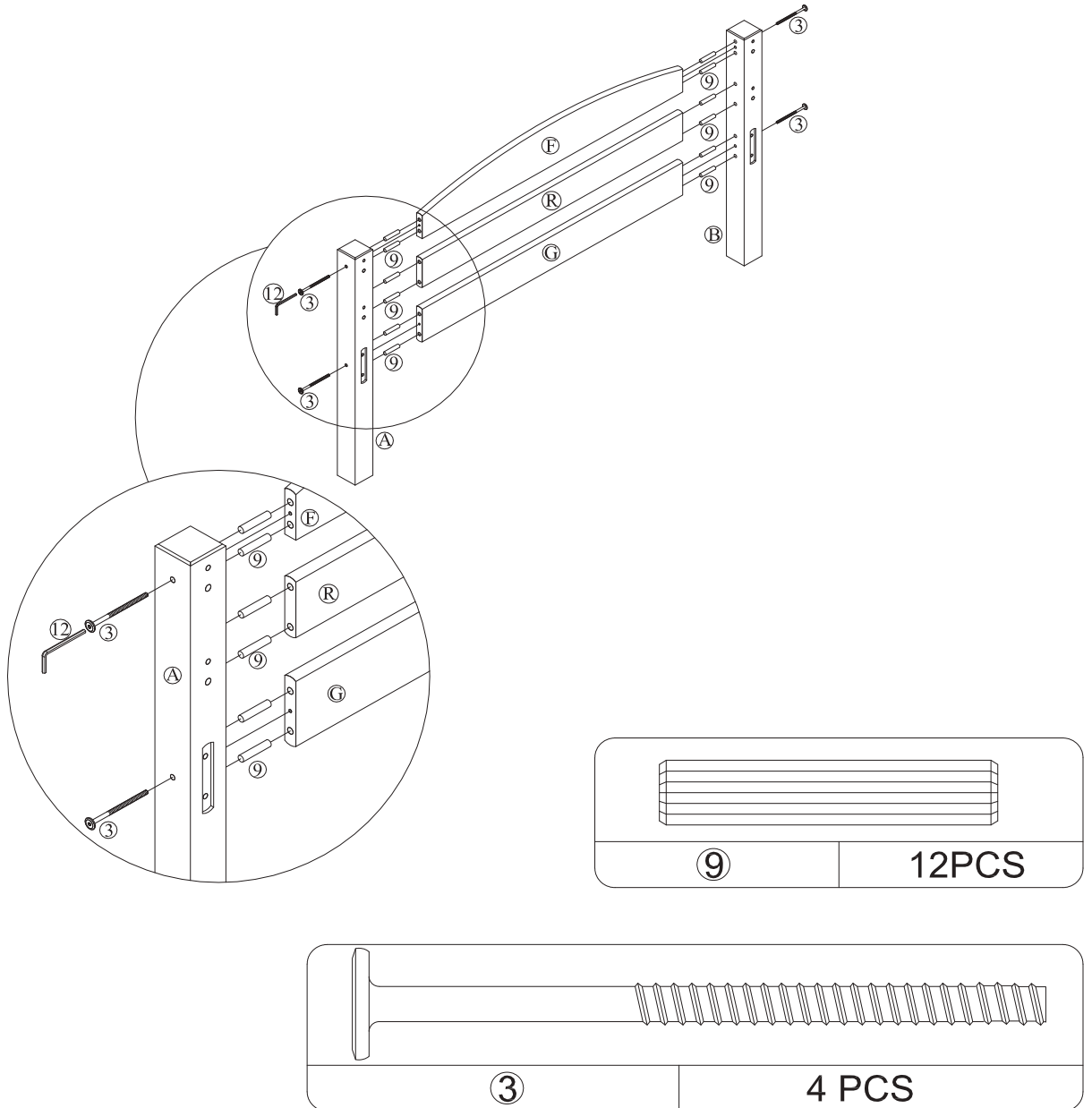

STEP 1

One of the headboard top crosses (F) has a label on it, do not use it in this step.

Insert wood dowels (9) into the ends of headboard top cross (F), headboard bottom cross (G) and headboard center cross (R).

Attach top posts (A) & (B) using wood joint connectors (3). Use Allen key (12) to tighten joint connectors as shown.

TWIN/FULL BUNK BED

DA6940E / DA6940W / DA6940BL / DA6940BK / DA6940GR

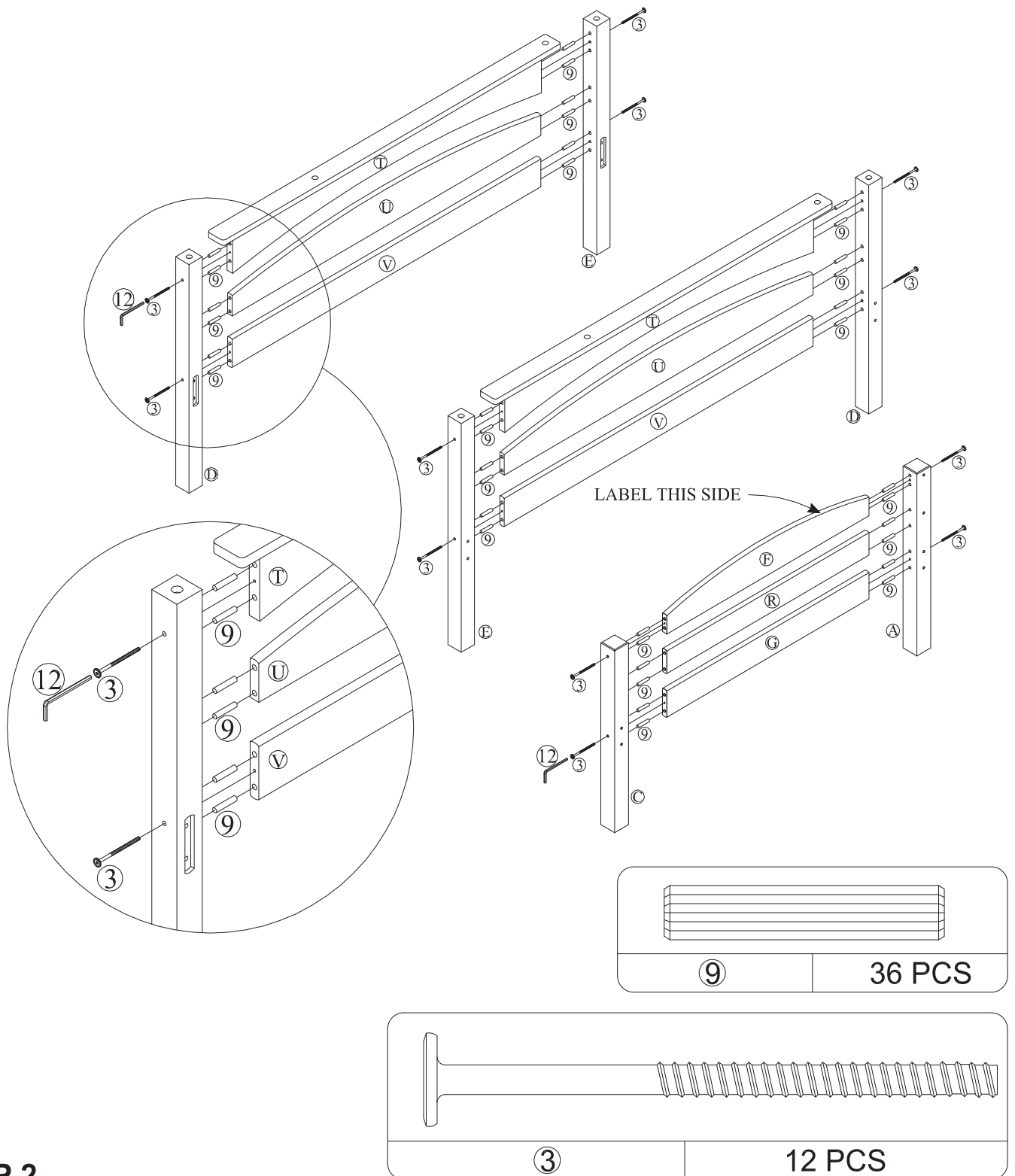

STEP 2

Repeat the previous step to assemble the remaining three sets of headboards. Be sure to pair the bottom posts (D) and (E) for one pair; (E) and (D) for another; and the top posts (C) and (A) for the last pair.

NOTE: Use headboard top cross (F) with the label attached to it between top posts (A) and (C). See illustration for label orientation.

TWIN/FULL BUNK BED

DA6940E / DA6940W / DA6940BL / DA6940BK / DA6940GR

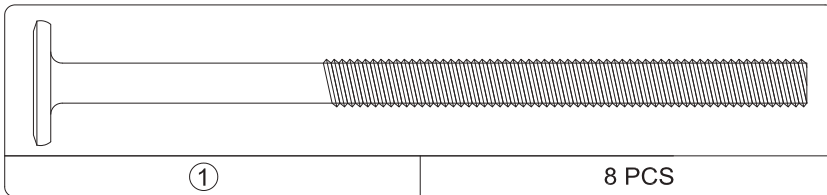
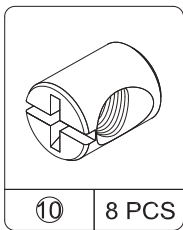
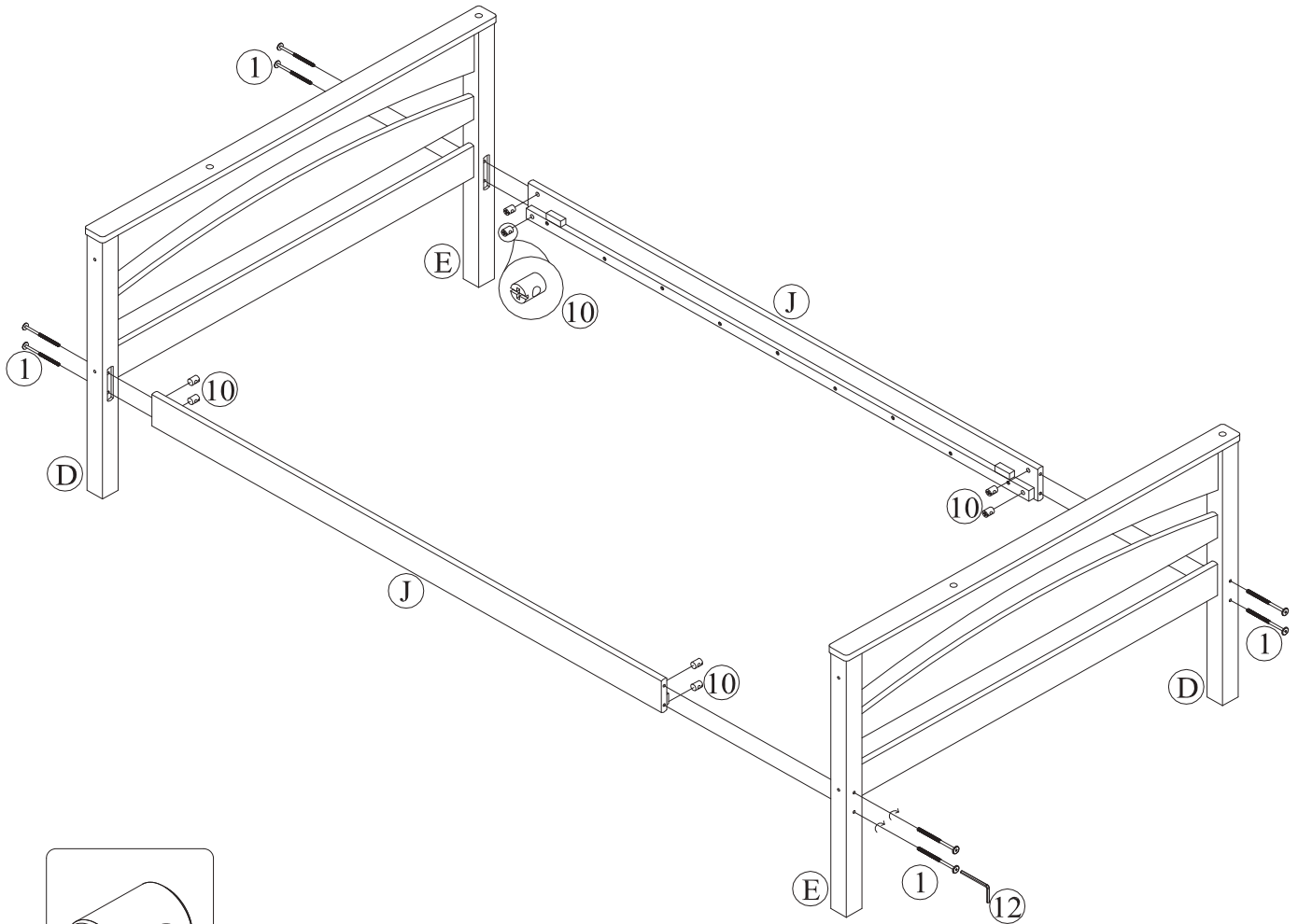

STEP 3

Insert barrel nuts (10) into bottom side rails (J) as shown.

Attach the two headboards with bottom posts (D and E) to bottom side rails (J) using joint connectors (1) and Allen key (12).

Note: This is the lower bunk.

TWIN/FULL BUNK BED

DA6940E / DA6940W / DA6940BL / DA6940BK / DA6940GR

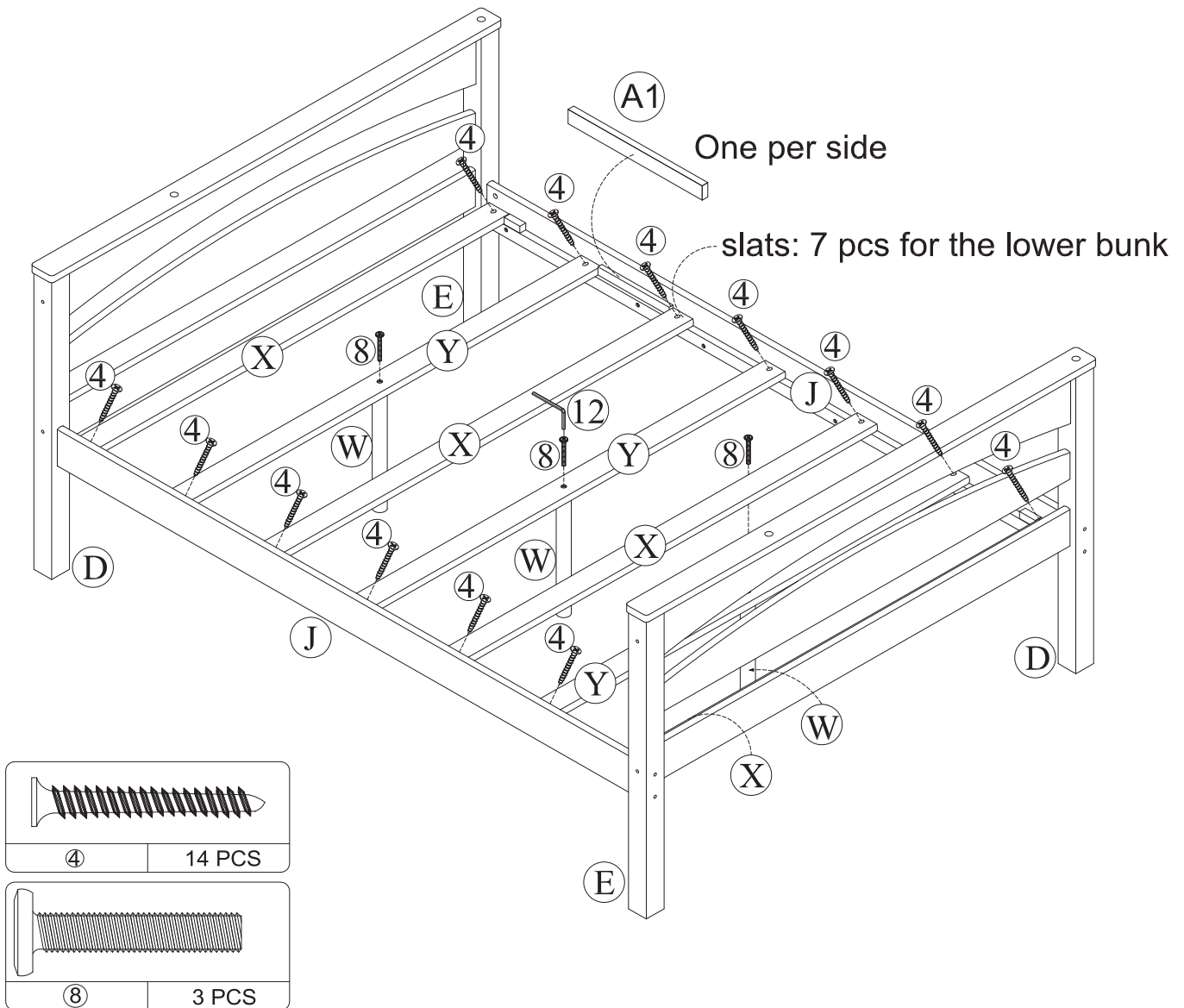

STEP 4

Attach the support posts (W) to bottom slats (Y) of the bottom bunk with hex socket head bolts (8) as shown.

Attach a bottom slat (X) to bottom side rails (J) with flat head wood screws (4). Make sure the slat touches the corner posts (as close to the headboard as possible). Attach the other slats (X & Y) to the bottom side rails (J) with flat head wood screws (4) using a Phillips head screw driver (not included). Use space block (A1) to space them out

NOTE: If you notice that any of the slats (X & Y) are not perfectly flat, be sure to assemble them so that the slats (X & Y) curves up in the middle and down on the ends.

TWIN/FULL BUNK BED

DA6940E / DA6940W / DA6940BL / DA6940BK / DA6940GR

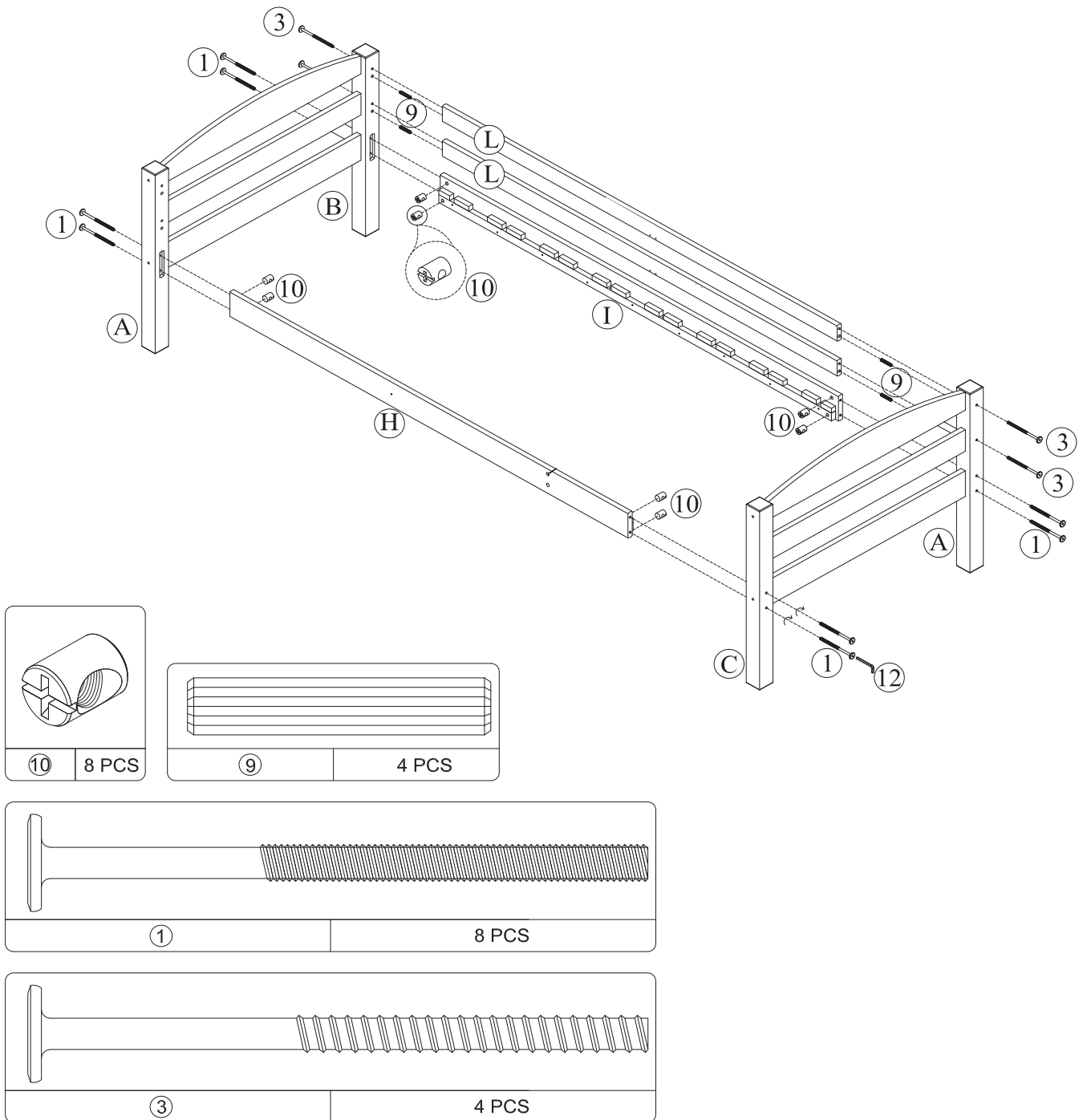

STEP 5

Insert wood dowels (9) into each end of the long guardrails (L).

Insert barrel nuts (10) into top side rails (H & I).

Attach two long guardrails (L) and two top side rails (H and I) to top posts (A and B) & (A and C) as shown using joint connectors (1) & (3).

Use Allen key (12) to tighten all joint connectors.

This is the upper bunk.

TWIN/FULL BUNK BED

DA6940E / DA6940W / DA6940BL / DA6940BK / DA6940GR

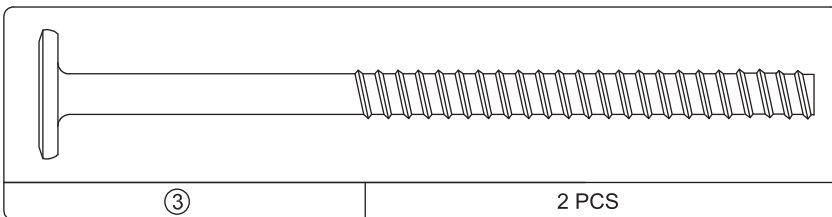
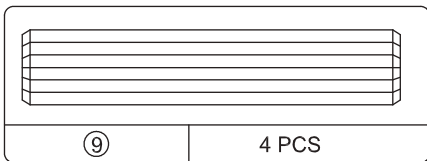
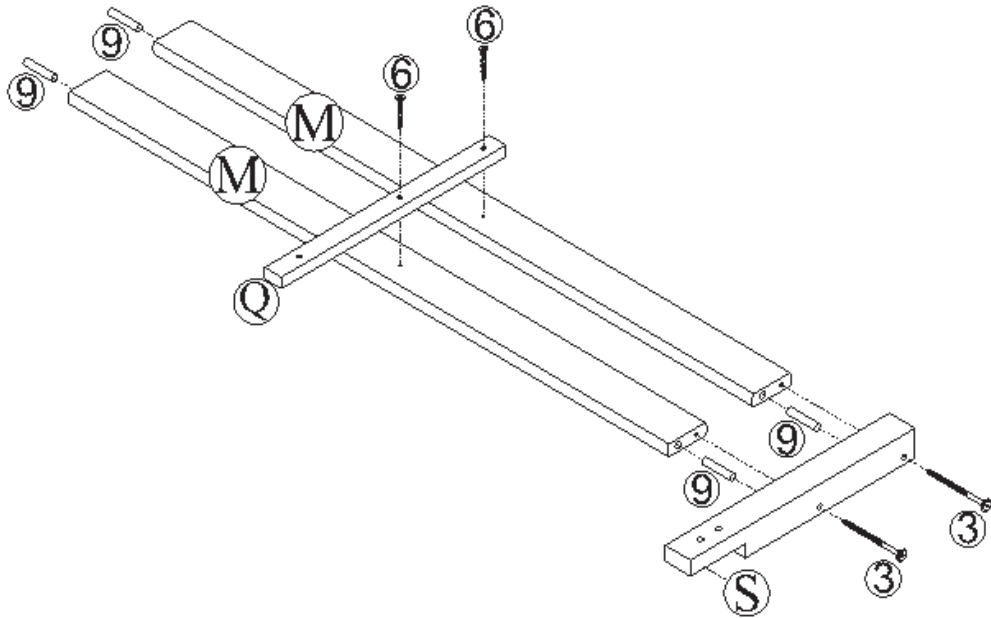

STEP 6

Insert the dowels (9) into each end of short guardrails (M). Attach the short guardrail post (S) and one guardrail leg (Q) to short guardrails (M) with wood joint connectors (3) and flat head wood screws (6).

TWIN/FULL BUNK BED

DA6940E / DA6940W / DA6940BL / DA6940BK / DA6940GR

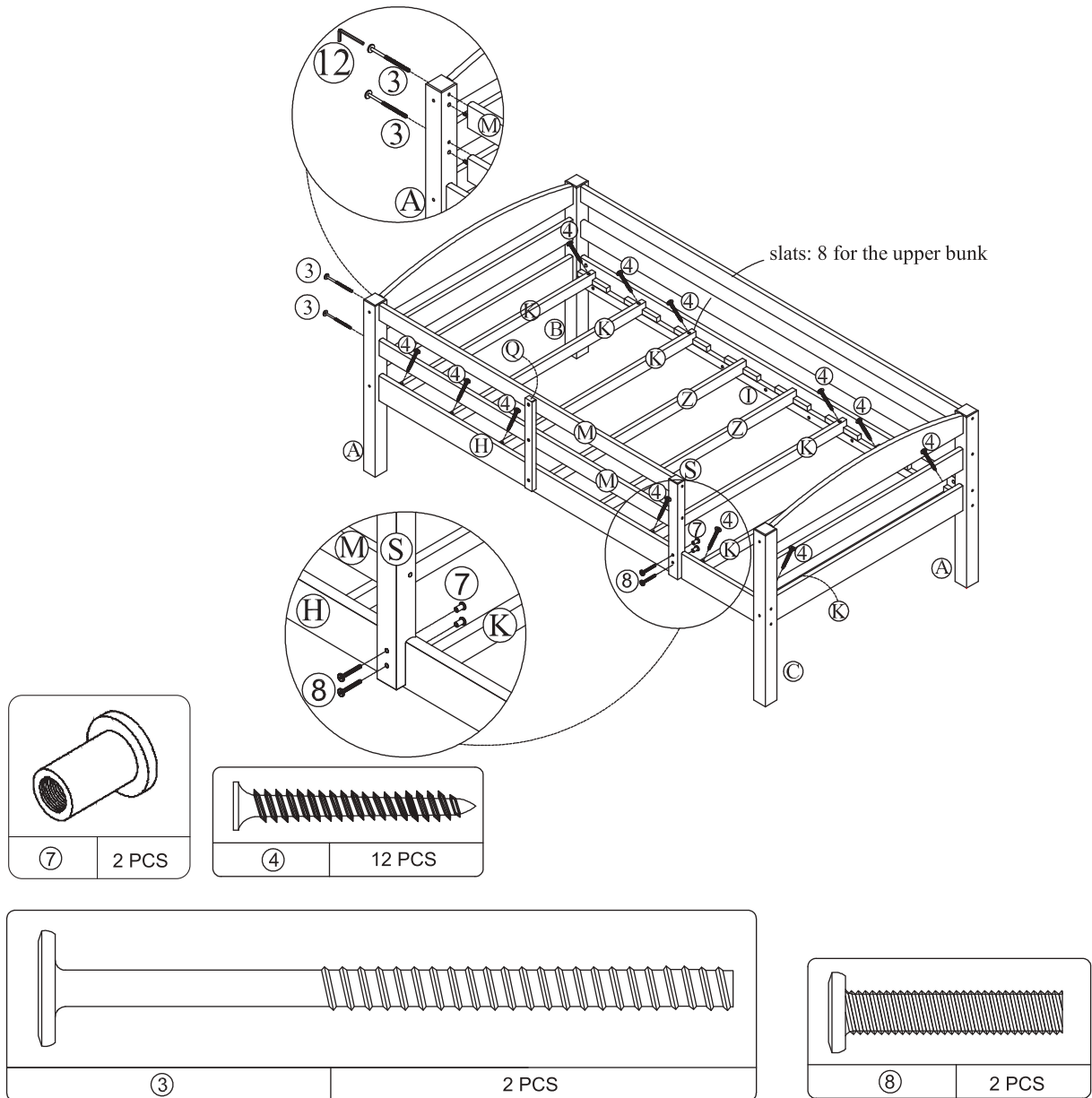

STEP 7

Attach the assembled short guardrail to top post (A) with wood joint connectors (3), and to top side rail (H) using hex socket head bolts (8) and hex caps (7) as shown. And use Allen key (12) to tighten the hex cap (7).

Attach a top slat (K) onto top side rails (H & I) of the top bunk with flat head wood screws (4). Make sure the slat touches the corner posts (as close to the headboard as possible). Attach the other slats (K) onto the top side rails (H & I) with flat head wood screws (4) and place the slats (Z) onto the top side rails (H & I) as shown.

NOTE: Slats (K & Z) must be attached so that they curve up in the middle and down on the ends.

TWIN/FULL BUNK BED

DA6940E / DA6940W / DA6940BL / DA6940BK / DA6940GR

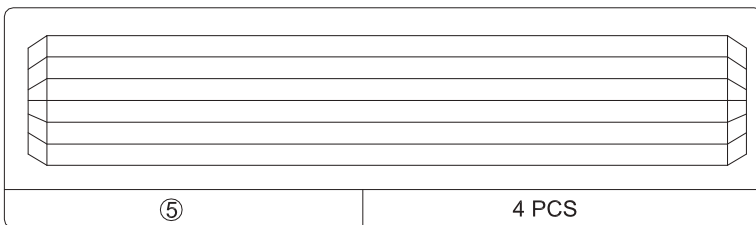
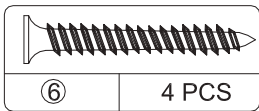
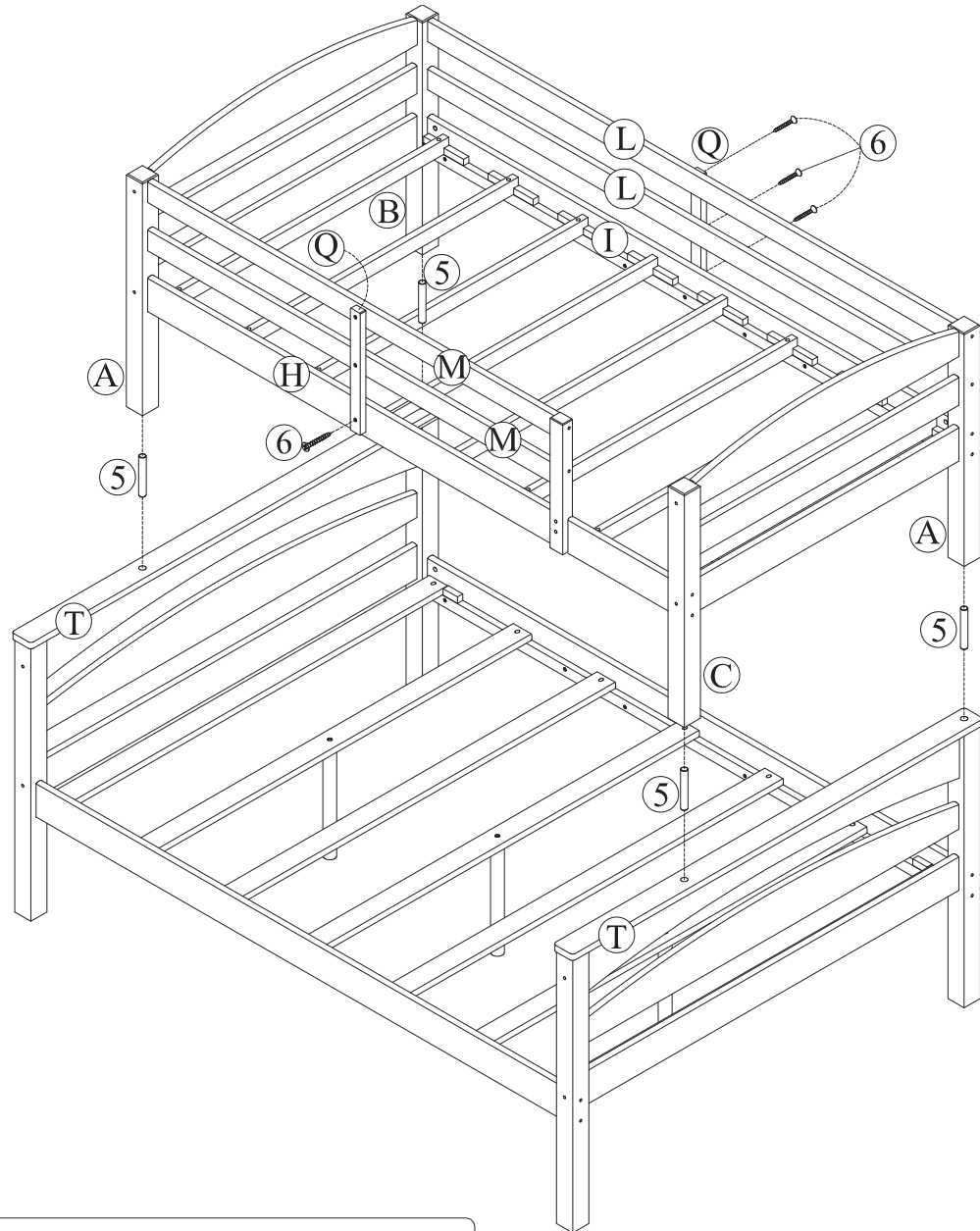

STEP 8

Attach the other guardrail leg (Q) to long guardrails (L) and top side rail (I) with flat head wood screws (6).

Secure the guardrail leg (Q) (done in step 6) to top side rail (H) with flat head wood screw (6)

Place four wood dowels (5) into the holes in the bottom headboard top crosses (T). With the help of another person, stack the top bunk onto the bottom bunk.

TWIN/FULL BUNK BED

DA6940E / DA6940W / DA6940BL / DA6940BK / DA6940GR

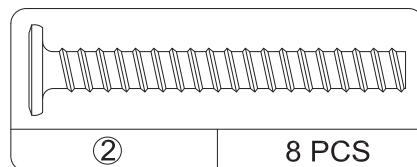
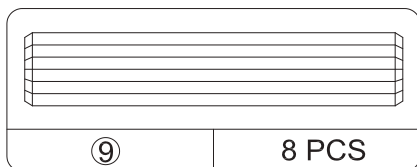
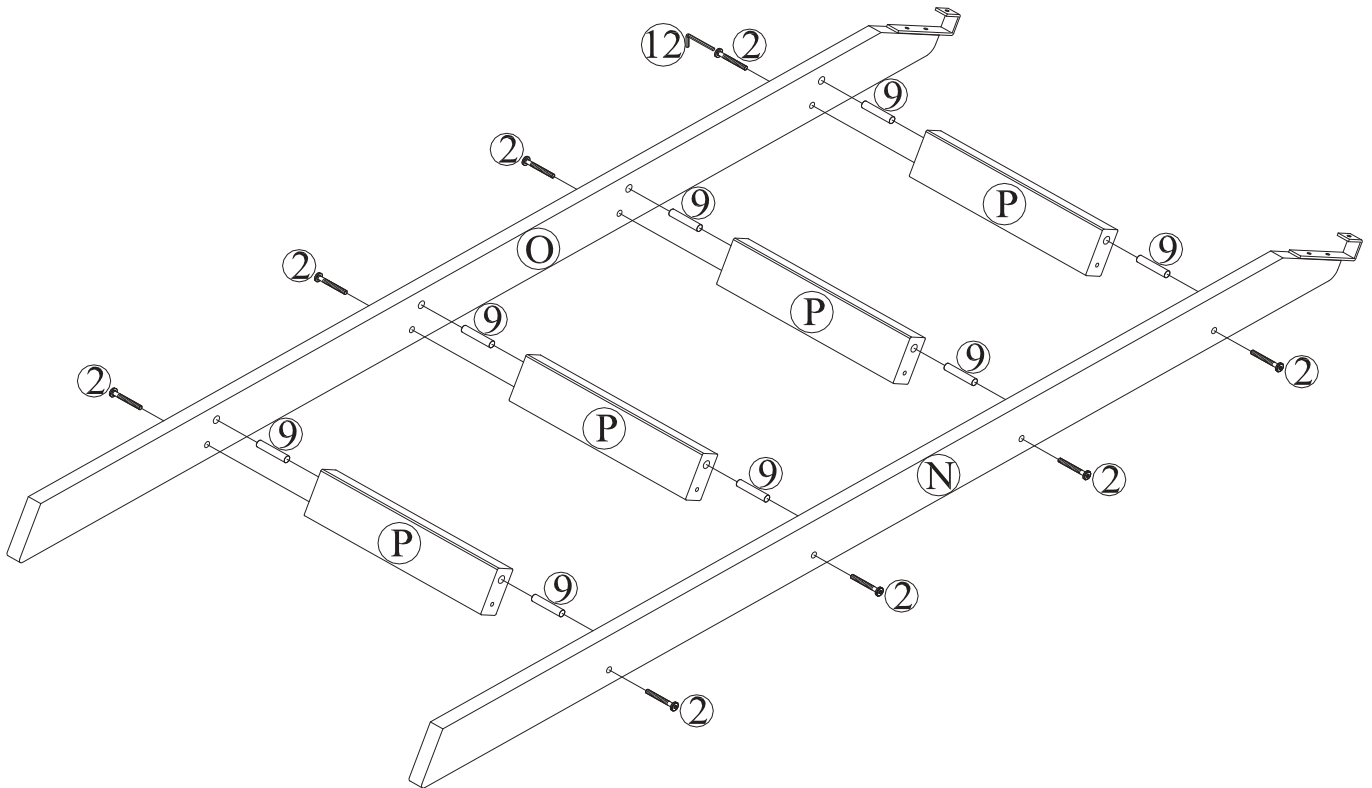

STEP 9

Insert wood dowels (9) into the ends of the ladder steps (P). Attach left ladder end (N) and right ladder end (O) to ladder steps (P) with wood joint connectors (2). Use Allen key (12) to tighten the joint connectors as shown.

TWIN/FULL BUNK BED

DA6940E / DA6940W / DA6940BL / DA6940BK / DA6940GR

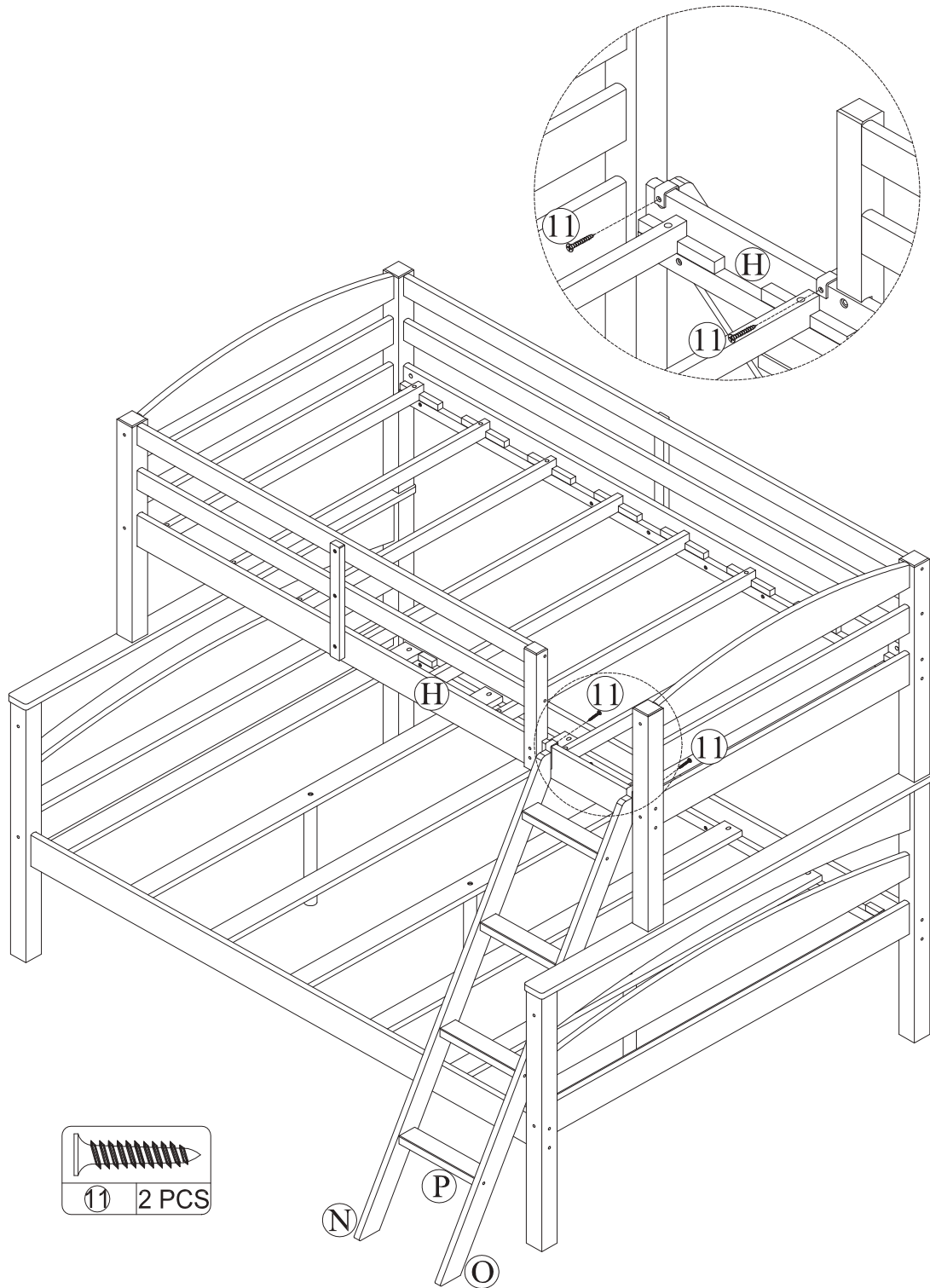

STEP 10

Attach the ladder to the top side rail (H) with flat head screw (11) as shown.

TWIN/FULL BUNK BED

DA6940E / DA6940W / DA6940BL / DA6940BK / DA6940GR

Instructions for converting the bunk bed into two beds

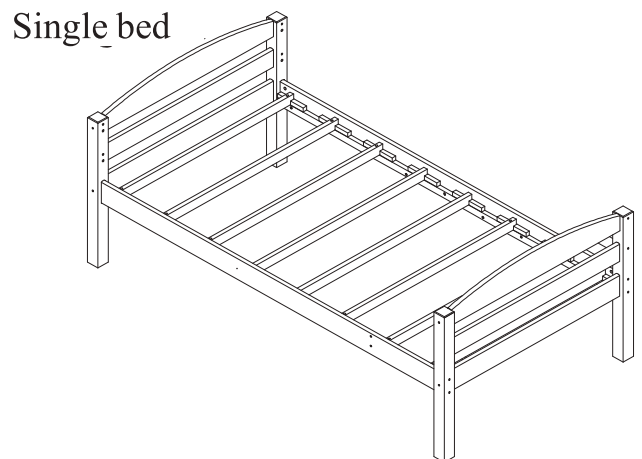
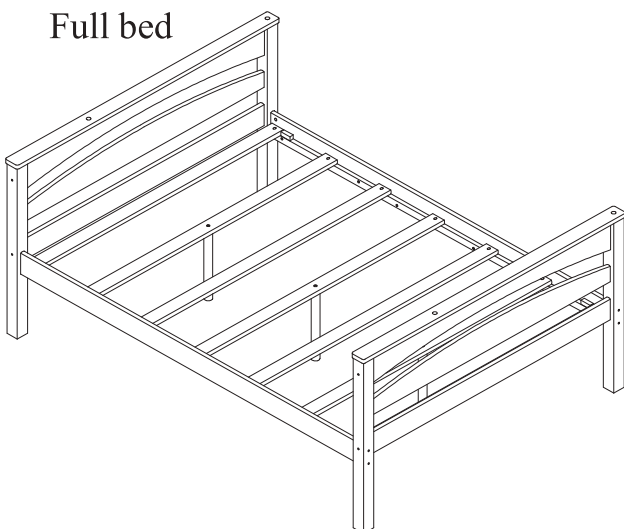
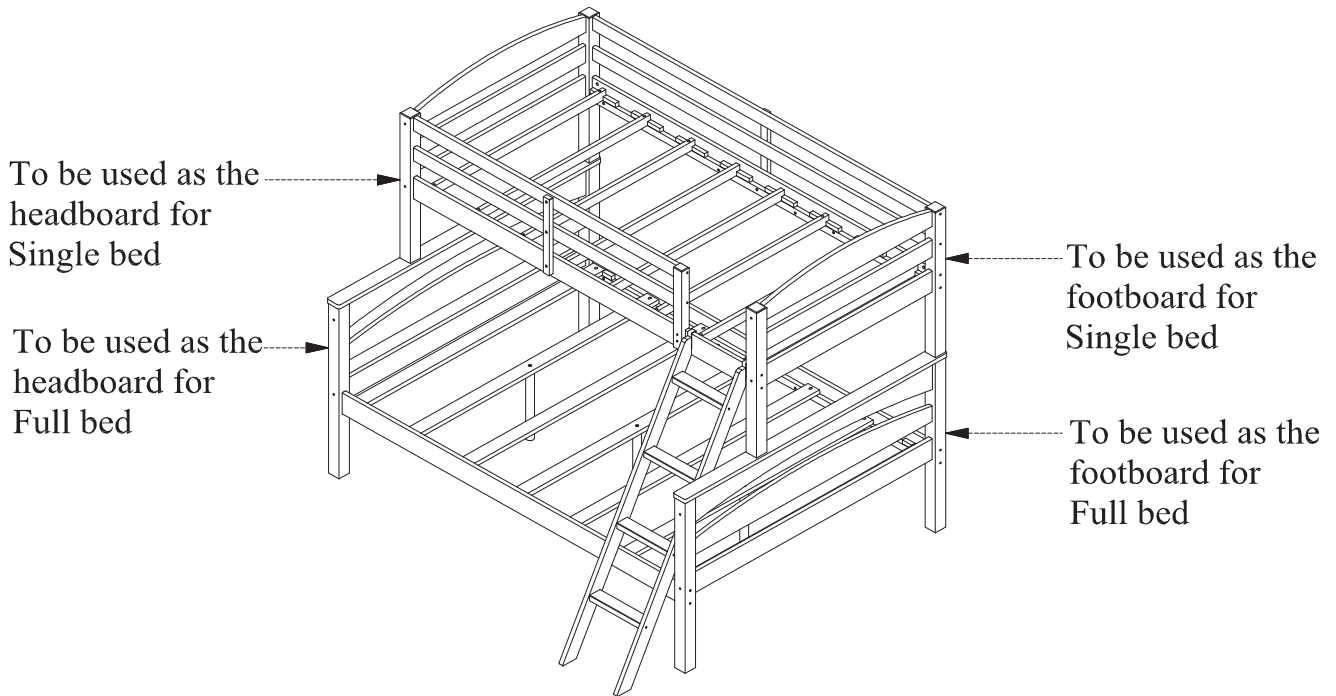

CONVERTING THE BUNK BED INTO A FULL BED AND A TWIN BED

Remove the ladder and all the guardrails.

With the help of another person, detach the top bunk from the lower bunk and remove the wood dowels from the posts.

TWIN/FULL BUNK BED

DA6940E / DA6940W / DA6940BL / DA6940BK / DA6940GR

! **CAUTION:** This unit is intended for use only with the products and/or maximum weights indicated. Use with other products and/or products heavier than the maximum weights indicated may result in instability or cause possible injury.

DO NOT ALLOW HORSEPLAY ON OR UNDER THE BED AND PROHIBIT JUMPING ON THE BED.

DO NOT ALLOW CHILDREN UNDER 6 YEARS OF AGE TO USE THE UPPER BUNK. BED IS DESIGNED FOR CHILDREN RANGING FROM 6 YEARS OF AGE TO YOUNG TEENAGERS.

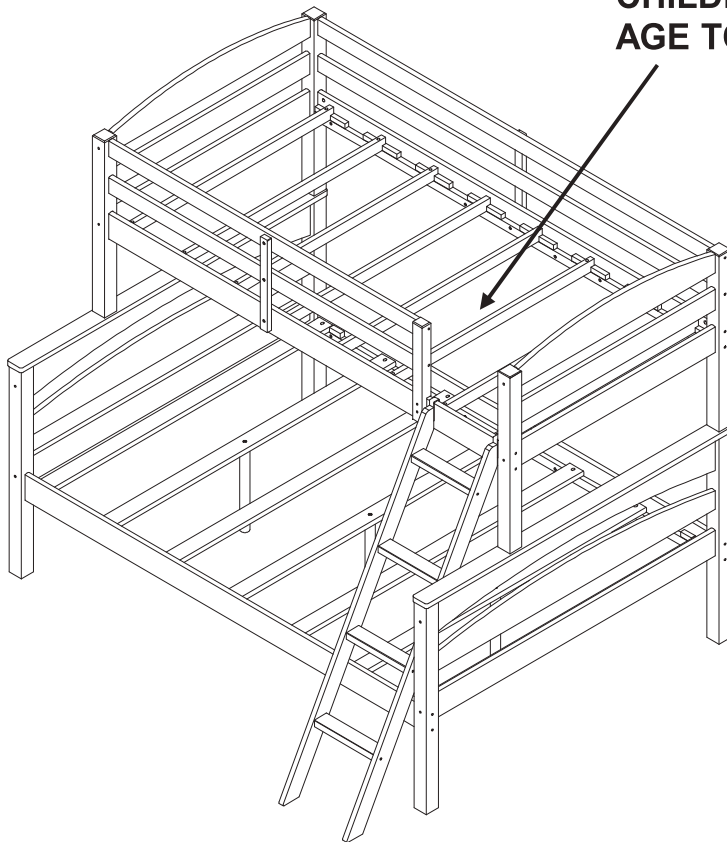

USE ONLY COIL SPRING MATTRESSES ON BOTH THE UPPER AND LOWER BUNKS. FAILURE TO DO SO CAN RESULT IN INJURY.

USE ONLY MATTRESSES WHICH ARE 74"-75" LONG AND 37 1/2" - 38 1/2" WIDE ON UPPER BED AND AT LEAST 74"-75" LONG AND 53"-54" WIDE ON LOWER BED. ENSURE THICKNESS OF MATTRESS DOES NOT EXCEED 6".

That's it! You've finished assembling your bunk bed.

DO NOT RETURN PRODUCT TO THE STORE.

If a part is missing or damaged, contact our customer service department. We will replace the part **FREE** of charge.



Tel #: 1-800-295-1980
E-Mail: das@dorel.com

Modèle No:	Code CUP:	Couleur:
DA6940BK	0-65857-17264-5	Noir
DA6940BL	0-65857-17026-9	Bleu
DA6940E	0-65857-16788-7	Expresso
DA6940W	0-65857-16789-4	Blanc
DA6940GR	0-65857-17415-1	Gris

Félicitations pour votre dernier achat d'un meuble ! Les meubles de la ligne **Dorel Living** ont été conçus ayant en tête la qualité, la commodité et le style. Nous sommes convaincus que ce meuble vous servira durant de nombreuses années avec un confort exceptionnel.

Nous vous encourageons à vous familiariser avec les caractéristiques de votre nouveau meuble avant de commencer l'assemblage ; prenez donc quelques minutes pour lire ce manuel. Il contient de l'information importante concernant notre garantie et des conseils d'entretien pour vous assurer de garder votre meuble aussi beau qu'aux premiers jours.

Pour trouver d'autres idées inspirantes, veuillez visiter notre site web à www.dorelliving.com
Vous pouvez aussi souscrire à notre page [Facebook](#) pour être à la fine pointe de toutes les dernières tendances.
et [Instagram page](#).

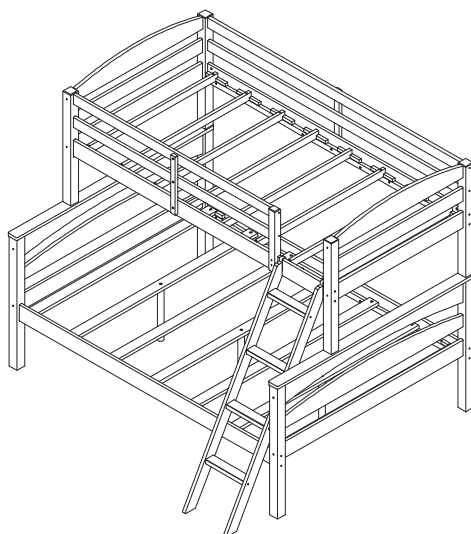

Date d'achat: ____ / ____ / ____

Numéro de lot: _____

(sur la boîte)

Des questions, des préoccupations, des pièces manquantes? La satisfaction du client est importante pour nous chez Dorel Asia. **CONTACTEZ NOTRE SERVICE À LA CLIENTÈLE AVANT DE RETOURNER LE PRODUIT AU DÉTAILLANT.**

Nos agents sont disponibles du lundi au vendredi de 8h à 17h (HNE) pour prendre votre appel et répondre à vos questions. Pour un service plus rapide, ayez toujours le numéro de modèle à portée de main lorsque vous nous contactez.

Sans frais #: 1-800-295-1980

Vous pouvez également nous joindre par courriel ou en visitant notre site Web et en cliquant sur les liens de support:

das@dorel.com

www.dorelliving.com

NOTE: CE MANUEL D'INSTRUCTIONS CONTIENT INFORMATION DE SÉCURITÉ **IMPORTANTE**.
VEUILLEZ LE LIRE ET LE CONSERVER POUR RÉFÉRENCE ULTÉRIEURE.

SERVICE À LA CLIENTÈLE

Vous pouvez également nous contacter en écrivant à l'adresse ci-dessous. S'il vous plaît inclure le numéro de modèle du produit, la couleur et une description détaillée de votre demande.

Dorel Living - Customer Service Département
12345 Albert-Hudon Boulevard, Suite 100
Montreal, Québec
Canada, H1G 3L1

NOTES ET INSTALLATION



MISE EN GARDE

- * **DANGER D'ÉTRANGLEMENT** – NE JAMAIS ATTACHER OU SUSPENDRE D'ARTICLES SUR AUCUNE PARTIE DU LIT SUPERPOSÉ QUI NE SONT PAS CONÇUS POUR ÊTRE UTILISÉ AVEC LE LIT; PAR EXEMPLE, MAIS NE SE LIMITANT PAS À DES CROCHETS, CEINTURES ET CORDES À DANSER.
- * SUIVEZ LES INFORMATIONS SUR LES MISES EN GARDE INSCRITES SUR LA STRUCTURE DU LIT SUPERPOSÉ SUPÉRIEUR ET SUR LA BOÎTE. NE PAS ENLEVER L'ÉTIQUETTE DE MISE EN GARDE SUR LE LIT.
- * LA PLATEFORME DE MATELAS EST CONÇUE POUR SUPPORTER UN MATELAS SANS AVOIR BESOIN D'UN SUPPORT DE MATELAS OU D'UN SOMMIER.
- * TOUJOURS UTILISER LE FORMAT DE MATELAS OU DE SUPPORT DE MATELAS RECOMMANDÉ, OU LES DEUX, POUR AIDER À PRÉVENIR LES RISQUES PROBABLES DE PIÉGAGE OU DE CHUTES.
- * **UTILISEZ UNIQUEMENT DES MATELAS À RESSORTS SUR LES DEUX LITS SUPÉRIEUR ET INFÉRIEUR. SINON DES BLESSURES PEUVENT EN RÉSULTER.**
- * UTILISEZ SEULEMENT DES MATELAS DE 74"-75" DE LONGUEUR ET DE 37 1/2" - 38 1/2" DE LARGEUR POUR LA COUCHETTE SUPÉRIEURE, ET D'AU MOINS 74"-75" DE LONGUEUR ET DE 53"-54" DE LARGEUR POUR LA COUCHETTE INFÉRIEURE. ASSUREZ-VOUS QUE L'ÉPAISSEUR DES MATELAS NE DÉPASSE PAS 6". LA SURFACE DE MATELAS DOIT ÊTRE AU MOINS DE 5"(127MM) CI-DESSOUS DE LA BANDE SUPÉRIEURE DE GUARDRAILS.
- * NE PAS PERMETTRE AUX ENFANTS DE MOINS DE 6 ANS D'UTILISER LE LIT SUPÉRIEUR.
- * CAPACITÉ DE POIDS MAXIMUM: 165 LB (75 KG) PAR NIVEAU.
- * TOUJOURS UTILISER LES BARRIÈRES SUR LES DEUX CÔTÉS LONGS DU LIT SUPÉRIEUR. SI LE LIT SUPERPOSÉ SERA PLACÉ À CÔTÉ D'UN MUR. LA BARRIÈRE DE LA PLEINE GRANDEUR DU LIT DOIT ÊTRE PLACÉE CONTRE LE MUR POUR PRÉVENIR LES RISQUES DE PIÉGAGE ENTRE LE LIT ET LE MUR (APPLICABLE POUR LES LITS SUPERPOSÉS AVEC BARRIÈRES PLEINE LONGUEUR SUR UN CÔTÉ).
- * VÉRIFIEZ PÉRIODIQUEMENT ET ASSUREZ-VOUS QUE LA BARRIÈRE, L'ÉCHELLE ET LES AUTRES COMPOSANTS SONT EN PLACE CORRECTEMENT, SANS DOMMAGES, ET QUE TOUTES LES VIS DE RACCORDEMENT SONT BIEN SERRÉES.
- * NE PAS JOUER SUR OU SOUS LE LIT ET INTERDICTION DE SAUTER SUR LE LIT.
- * NE PAS SUBSTITUER DE PIÈCES. CONTACTEZ LE SERVICE À LA CLIENTÈLE POUR DES PIÈCES DE REMPLACEMENT.
- * L'UTILISATION D'UNE VEILLEUSE REPRÉSENTE UNE PRÉCAUTION DE SÉCURITÉ SUPPLÉMENTAIRE POUR L'ENFANT QUI OCCUPE LE LIT SUPÉRIEUR.
- * L'UTILISATION D'UN MATELAS D'EAU OU MATELAS GONFLABLE EST INTERDITE.
- * TOUJOURS UTILISER L'ÉCHELLE POUR MONTER OU DESCENDRE DU LIT SUPÉRIEUR.
- * INTERDIRE PLUS D'UNE PERSONNE SUR LE LIT SUPÉRIEUR.
- * CONSERVEZ CES INSTRUCTIONS POUR RÉFÉRENCE ULTÉRIEURE.

NOTES

- * LIRE ATTENTIVEMENT CHAQUE ÉTAPE AVANT DE COMMENCER. IL EST TRÈS IMPORTANT QUE CHAQUE ÉTAPE SOIT EXÉCUTÉE DANS L'ORDRE APPROPRIÉ. SI CES ÉTAPES NE SONT PAS SUIVIES DANS L'ORDRE, DES DIFFICULTÉS D'ASSEMBLAGE SE PRODUIRONT ET PEUVENT ENTRAÎNER DES BLESSURES.
- * **ATTENTION:** ASSEMBLAGE PAR UN ADULTE REQUIS.
- * ASSUREZ-VOUS QUE TOUTES LES PIÈCES SONT INCLUSES. TRAVAILLEZ DANS UN ENDROIT SPACIEUX, PRÉFÉRABLEMENT SUR UNE SURFACE LISSE ET DOUCE.
- * DEUX PERSONNES SONT REQUISES POUR L'ASSEMBLAGE.
- * LA PLUPART DES PLANCHES SONT ÉTIQUETÉES OU ESTAMPILLÉES SUR LE CÔTÉ NON-FINI.
- * UN TOURNEVIS À TÊTE CRUCIFORME (NON INCLUS) EST NÉCESSAIRE.
- * UN MAILLET EN CAOUTCHOUC (NON INCLUS) EST RECOMMANDÉ POUR FACILITER L'ASSEMBLAGE.
- * LE LIT EST CONÇU POUR DES ENFANTS DE 6 ANS JUSQU'À JEUNES ADOLESCENTS.

SOIN, NETTOYAGE ET ENTRETIEN

Époussetez régulièrement avec un chiffon doux et sec. Nous ne recommandons pas l'utilisation de produits nettoyants ou de cire sur notre mobilier laqué car cela pourrait endommager la finition. Gardez les solvants, alcools, vernis à ongles et décapants loin des surfaces de votre mobilier en bois franc. Utilisez un service de nettoyage professionnel pour nettoyer le tissu.

Vérifiez régulièrement tous les boulons, vis et fixations et serrez-les si nécessaire.

GARANTIE LIMITÉE DE 1 AN







Dorel garantit que son produit est exempt de défauts de matériaux et de fabrication et accepte de remédier à un tel défaut. Cette garantie couvre un (1) an à partir de la date d'achat originale. Cette garantie est valable uniquement sur présentation d'une preuve d'achat. Cette garantie se limite exclusivement à la réparation ou au remplacement de pièces défectueuses du mobilier et aucun travail d'assemblage n'est inclus. Cette garantie ne s'applique pas à un produit qui a été assemblé incorrectement, soumis à une mauvaise utilisation ou abus, ou qui a été modifié ou réparé de quelque façon. L'usure, les déchirures ou la décoloration du tissu ne sont pas couverts par cette garantie (le cas échéant). Cette garantie vous donne des droits légaux spécifiques et vous pouvez également avoir d'autres droits qui varient d'un État à l'autre ou d'une province à l'autre.

 **AVERTISSEMENT: Si ce produit est endommagé, et/ou des pièces sont brisées ou manquantes, NE PAS UTILISER.**

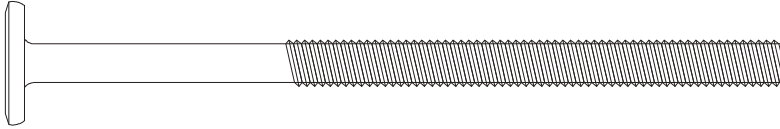
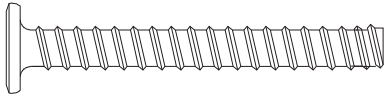
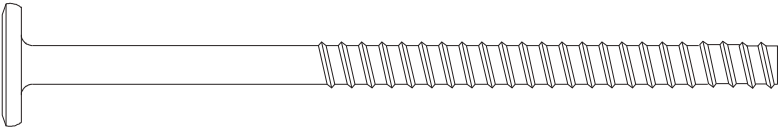
LITS SUPERPOSÉS ET LITS JUMEAU/GRAND

DA6940E / DA6940W / DA6940BL / DA6940BK / DA6940GR

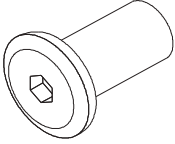
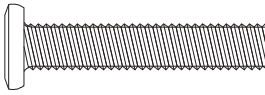
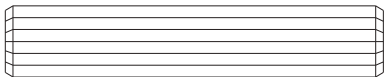
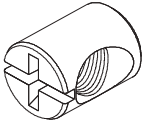



Liste de quincaillerie

<p>1</p>  <p>Ø1/4" x 100mm</p>	<p>2</p>  <p>Ø6.5mm x 48mm</p>	
<p>CONNECTEUR (4 mm TÊTE HEXAGONALE) - 16 PCES</p>	<p>CONNECTEUR À BOIS (4 mm TÊTE HEXAGONALE) - 8 PCES</p>	
<p>3</p>  <p>Ø6.5mm x 100mm</p>	<p>4</p>  <p>Ø4mm x 35mm</p>	
<p>CONNECTEUR À BOIS (4 mm TÊTE HEXAGONALE) - 24 PCES</p>	<p>VIS À BOIS À TÊTE PLATE - 26 PCES</p>	
<p>5</p>  <p>Ø19mm x 95mm</p>	<p>6</p>  <p>Ø4mm x 30mm</p>	
<p>GOUJON DE BOIS - 4 PCES</p>	<p>VIS À BOIS À TÊTE PLATE - 6 PCES</p>	
<p>7</p>  <p>Ø9mm x 17mm</p>	<p>8</p>  <p>Ø1/4" x 32mm</p>	<p>9</p>  <p>Ø10mm x 50mm</p>
<p>CHAPEAU À VIS HEXAGONAL - 2 PCES</p>	<p>BOULON À TÊTE HEXAGONALE - 5 PCES</p>	<p>GOUJON DE BOIS - 64 PCES</p>
<p>10</p>  <p>Ø11.8mm x 15mm</p>	<p>11</p>  <p>Ø4mm x 19mm</p>	<p>12</p> 
<p>ÉCROU À MANCHON FILETÉ - 16 PCES</p>	<p>VIS À TÊTE PLATE - 2 PCES</p>	<p>CLÉ ALLEN - 1 PCE</p>

LITS SUPERPOSÉS ET LITS JUMEAU/GRAND

DA6940E / DA6940W / DA6940BL / DA6940BK / DA6940GR

Liste de pièces

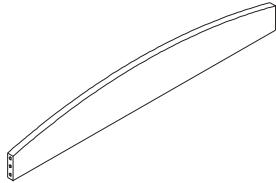

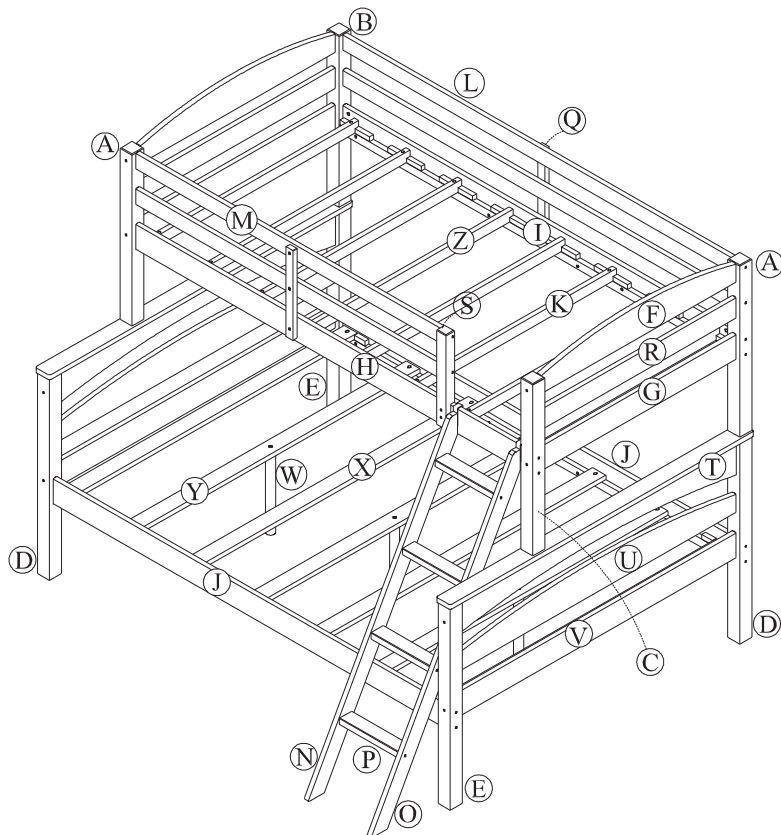
<p>A</p> 	<p>B</p> 	<p>C</p> 
<p>PIED SUPÉRIEUR- 2 PCES</p>	<p>PIED SUPÉRIEUR- 1 PCE</p>	<p>PIED SUPÉRIEUR- 1 PCE</p>
<p>D</p> 	<p>E</p> 	<p>F</p> 
<p>PIED INFÉRIEUR- 2 PCES</p>	<p>PIED INFÉRIEUR- 2 PCES</p>	<p>TRAVERSE SUPÉRIEURE DE TÊTE DE LIT- 2 PCES</p>



LITS SUPERPOSÉS ET LITS JUMEAU/GRAND

DA6940E / DA6940W / DA6940BL / DA6940BK / DA6940GR

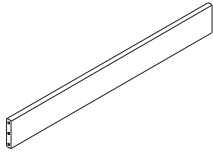
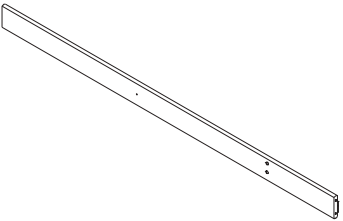
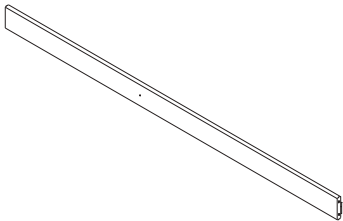
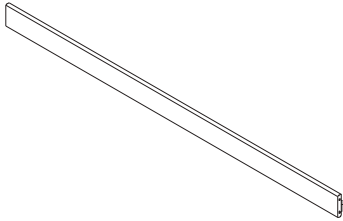
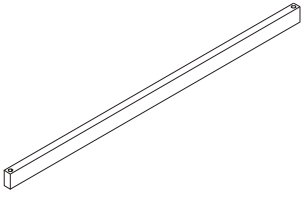
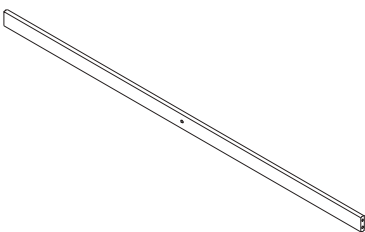
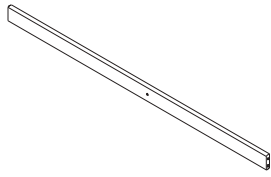
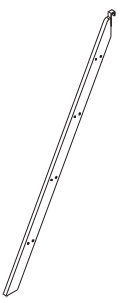
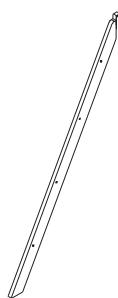
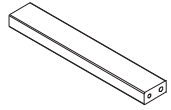
LISTE DE PIÈCES

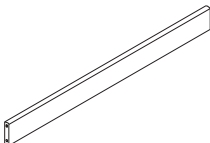
G		H		I	
TRAVERSE INFÉRIEURE DE TÊTE DE LIT- 2 PCES		CÔTÉ DE LIT SUPÉRIEUR (AVEC 3 TROUS)- 1 PCE		CÔTÉ DE LIT SUPÉRIEUR (AVEC 1 TROU)- 1 PCE	
J		K		L	
CÔTÉ DE LIT INFÉRIEUR - 2 PCES		LATTE- 6 PCES		BARRIÈRE LONGUE - 2 PCES	
M		N		O	
BARRIÈRE COURTE - 2 PCES		MONTANT GAUCHE D'ÉCHELLE -1 PCE		MONTANT DROIT D'ÉCHELLE -1 PCE	
P		Q		R	
MARCHE DE L'ÉCHELLE- 4 PCES		PIED DE BARRIÈRE -2 PCES		TRAVERSE CENTRALE DE TÊTE DE LIT - 2 PCES	

LITS SUPERPOSÉS ET LITS Jumeau/GRAND

DA6940E / DA6940W / DA6940BL / DA6940BK / DA6940GR

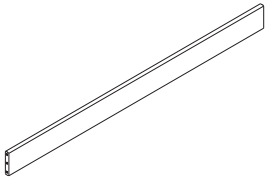
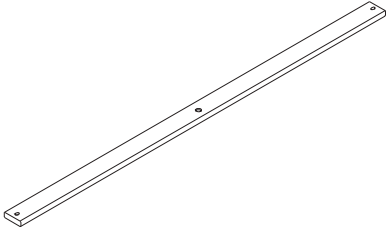
S		T	U
<p>PIED DE BARRIÈRE COURTE- 1 PCE</p>		<p>TRAVERSE INFÉRIEURE DE TÊTE DE LIT- 2 PCES</p>	
V		W	X
<p>TRAVERSE INFÉRIEURE DE TÊTE DE LIT- 2 PCES</p>		<p>PIED DE SUPPORT- 3 PCES</p>	
Y		Z	A1
<p>LATTE INFÉRIEURE (AVEC 1 TROU)- 3 PCES</p>		<p>LATTE- 2 PCES</p>	
<p>BARRE D'ESPACEMENT - 2 PCES</p>			

LITS SUPERPOSÉS ET LITS JUMEAU/GRAND

DA6940E / DA6940W / DA6940BL / DA6940BK / DA6940GR

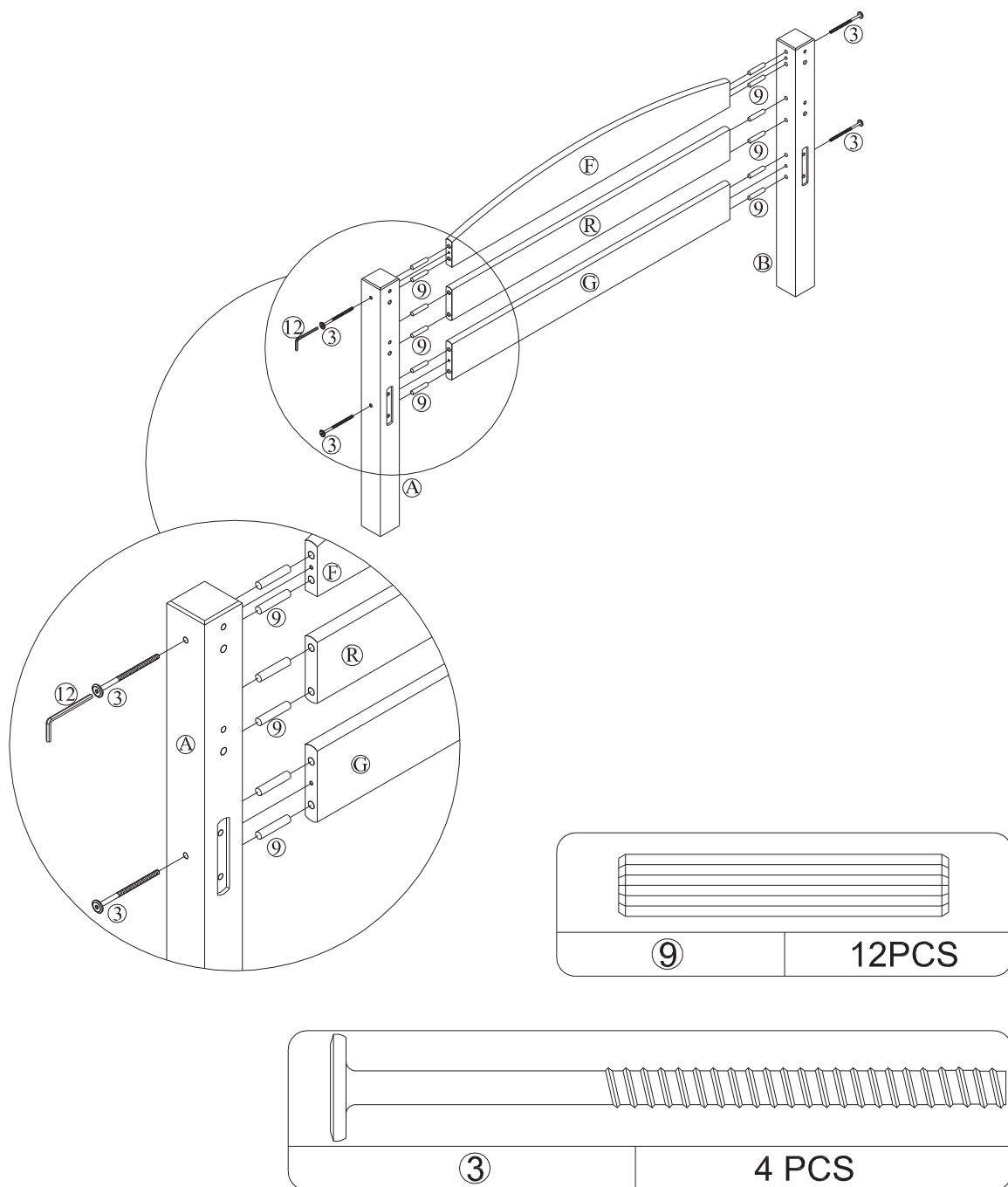

ÉTAPE 1

Une des traverses supérieures de tête de lit (F) porte une étiquette; ne pas l'utiliser à cette étape.

Insérez des goujons de bois (9) dans les extrémités de la traverse supérieure de tête de lit (F), de la traverse inférieure de tête de lit (G) et de la traverse centrale de tête de lit (R).

Fixez les pieds supérieurs (A) et (B) à l'aide de connecteurs à bois (3). Utilisez la clé Allen (12) pour serrer les connecteurs comme illustré.

LITS SUPERPOSÉS ET LITS JUMEAU/GRAND

DA6940E / DA6940W / DA6940BL / DA6940BK / DA6940GR

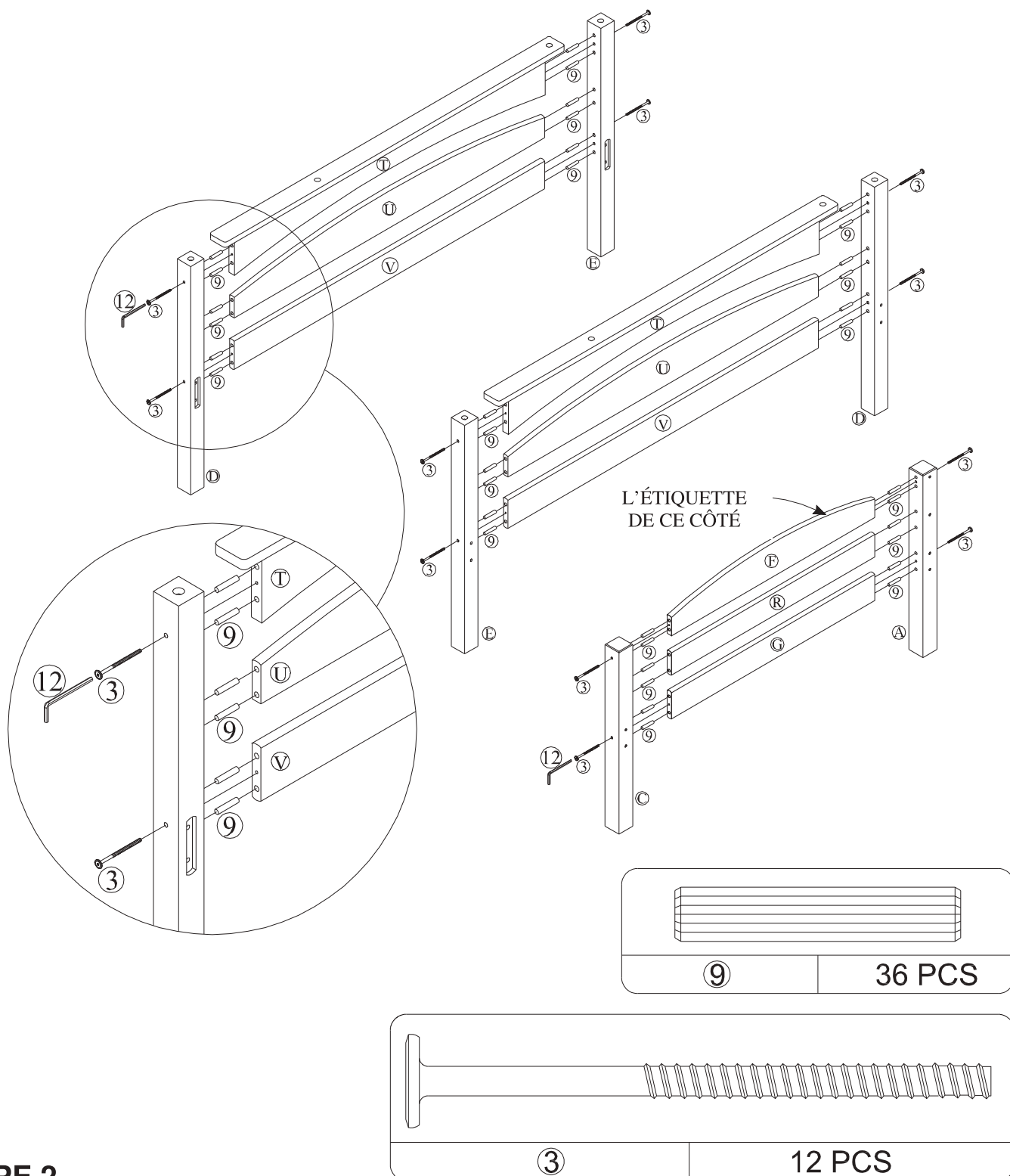

ÉTAPE 2

Répétez l'étape précédente pour assembler les trois têtes de lit qui restent. Assurez-vous de mettre ensemble les pieds inférieurs (D) et (E) pour former une paire; (E) et (D) pour une autre, et les pieds supérieurs (C) et (A) pour la dernière paire.

NOTE: Utilisez la traverse supérieure de tête de lit (F) qui porte l'étiquette entre les pieds supérieurs (A) et (C). Voyez l'illustration pour vous assurer de bien placer l'étiquette.

LITS SUPERPOSÉS ET LITS Jumeau/GRAND

DA6940E / DA6940W / DA6940BL / DA6940BK / DA6940GR

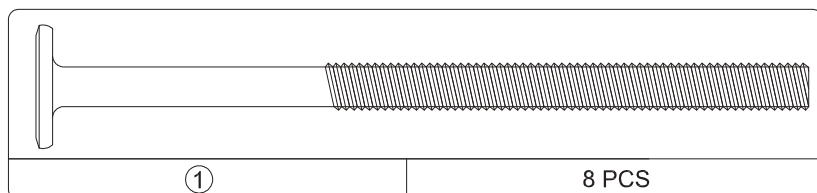
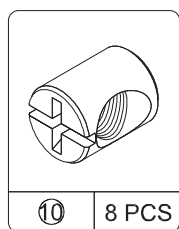
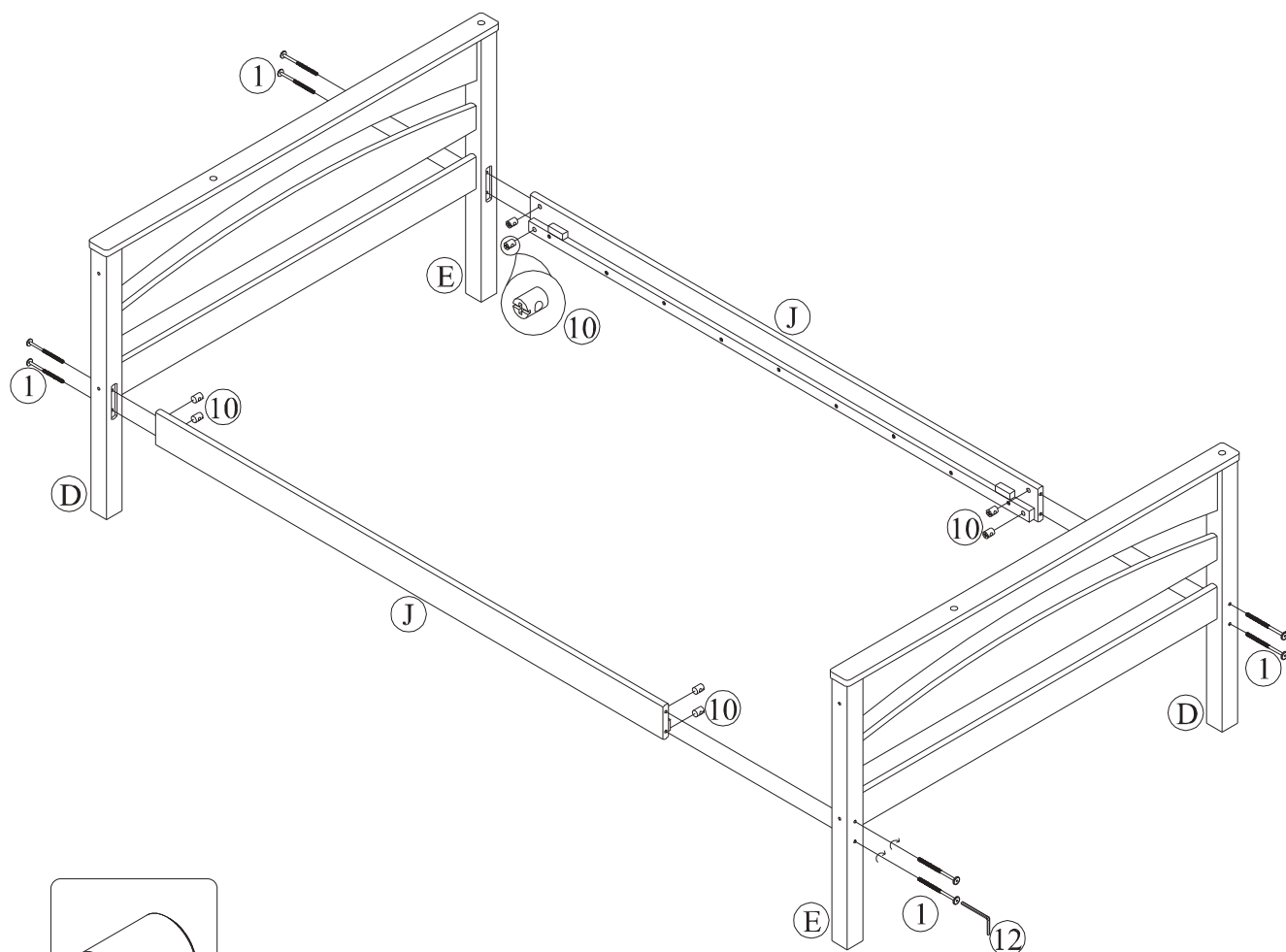

ÉTAPE 3

Insérez des écrous à manchon fileté (10) dans les côtés de lit intérieurs (J) comme illustré.

Fixez les deux têtes de lit avec les pieds inférieurs (D et E) aux côtés de lit inférieurs (J) à l'aide de connecteurs (1) et la clé Allen (12).

Note: Celle-ci est la couchette inférieure.

LITS SUPERPOSÉS ET LITS JUMEAU/GRAND

DA6940E / DA6940W / DA6940BL / DA6940BK / DA6940GR

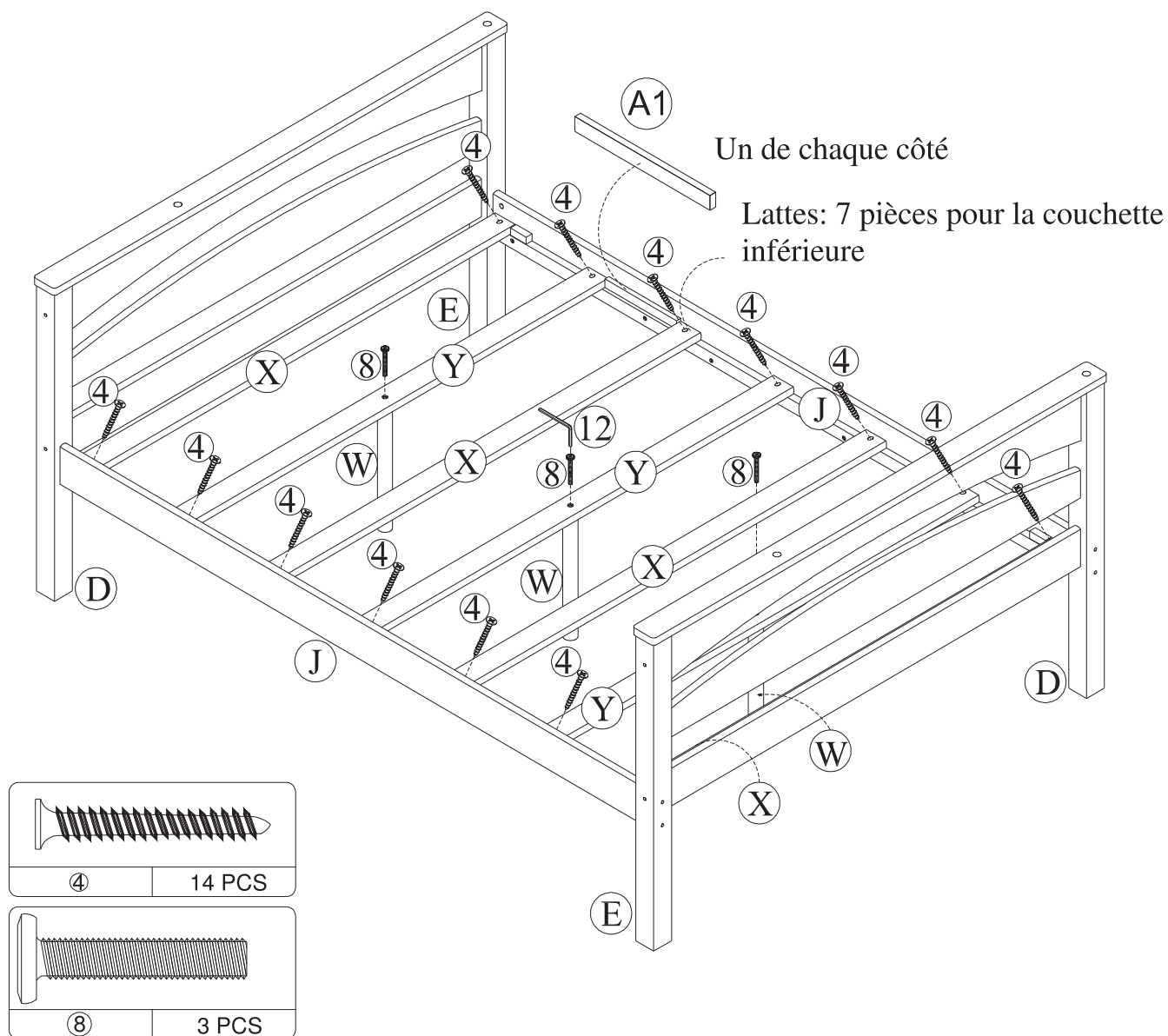

ÉTAPE 4

Fixez les pieds de support (W) aux lattes inférieures (Y) de la couchette inférieure avec des boulons à tête hexagonale (8) comme illustré.

Fixez une latte inférieure (X) aux côtés de lit inférieurs (J) avec des vis à bois à tête plate (4). Assurez-vous que la latte touche les pieds au coin (le plus proche possible de la tête de lit). Fixez les autres lattes (X et Y) aux côtés de lit inférieurs (J) avec des vis à bois à tête plate (4) à l'aide d'un tournevis Phillips (non inclus). Utilisez les barres d'espacement (A1) pour séparer les lattes de manière égale comme illustré.

NOTE: Si vous remarquez que l'une des lattes (X et Y) n'est pas parfaitement plate, assurez-vous de les fixer de façon à ce que la courbe des lattes (X et Y) soit placée vers le haut au milieu et qu'elle descende vers les extrémités.

LITS SUPERPOSÉS ET LITS Jumeau/GRAND

DA6940E / DA6940W / DA6940BL / DA6940BK / DA6940GR

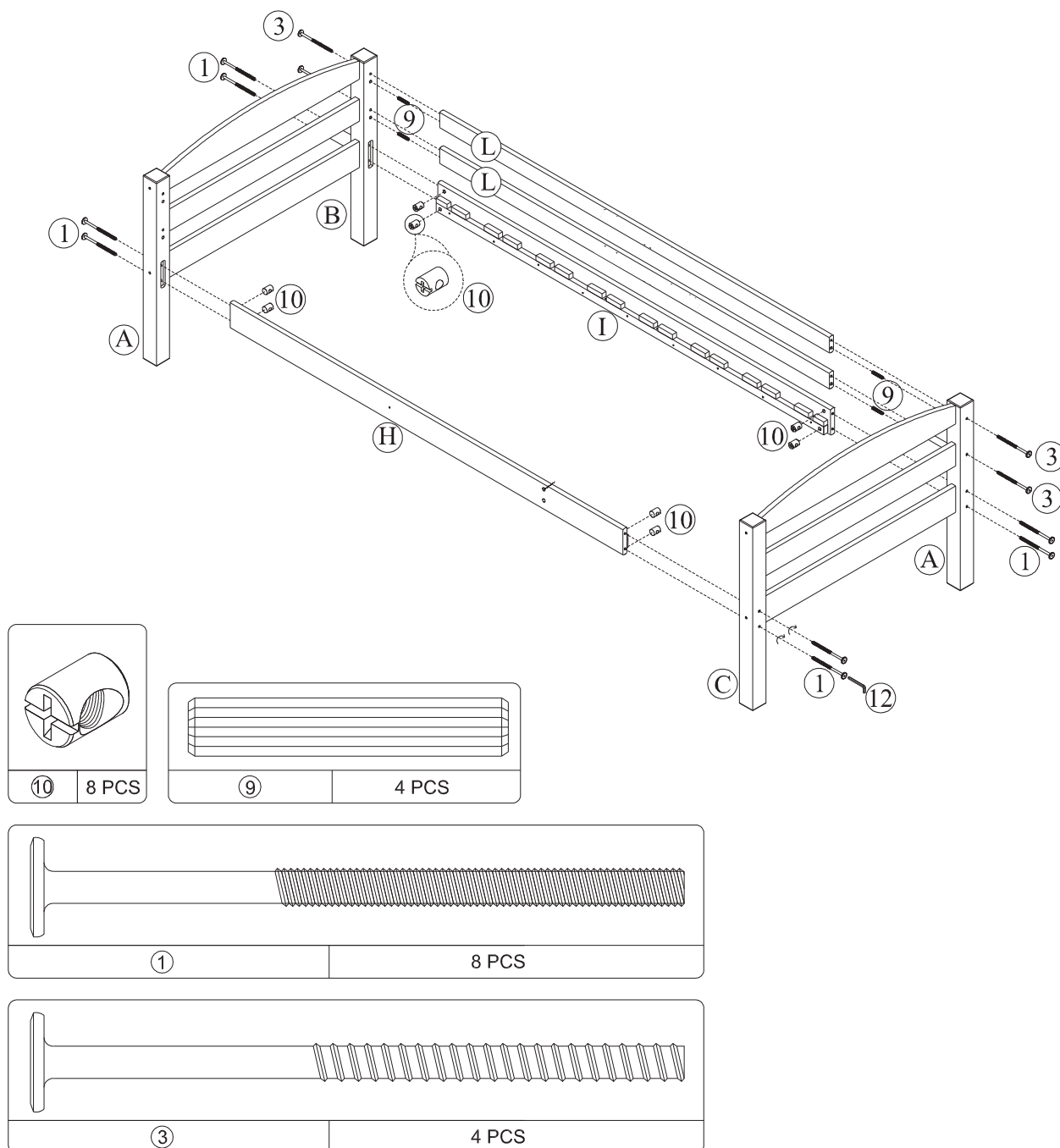

ÉTAPE 5

Insérez des goujons de bois (9) dans chacune des extrémités des barrières longues (L).
Insérez des écrous à manchon fileté (10) dans les côtés de lit supérieurs (H et I).
Fixez deux barrières longues (L) et deux côtés de lit supérieurs (H et I) aux pieds supérieurs (A et B) et (A et C) comme illustré, à l'aide de connecteurs (1) et (3).
Utilisez la clé Allen (12) pour serrer tous les connecteurs.
Celle-ci est la couchette supérieure.

LITS SUPERPOSÉS ET LITS JUMEAU/GRAND

DA6940E / DA6940W / DA6940BL / DA6940BK / DA6940GR

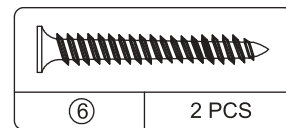
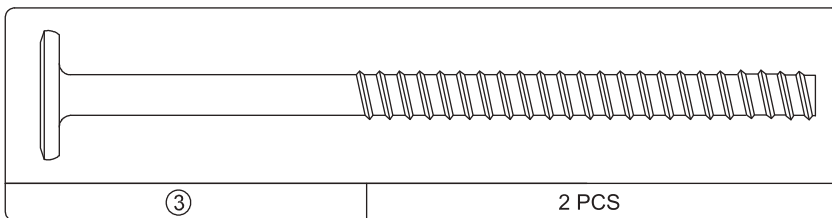
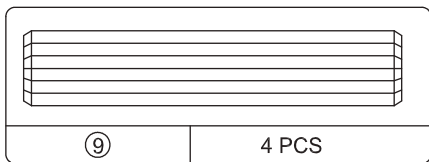
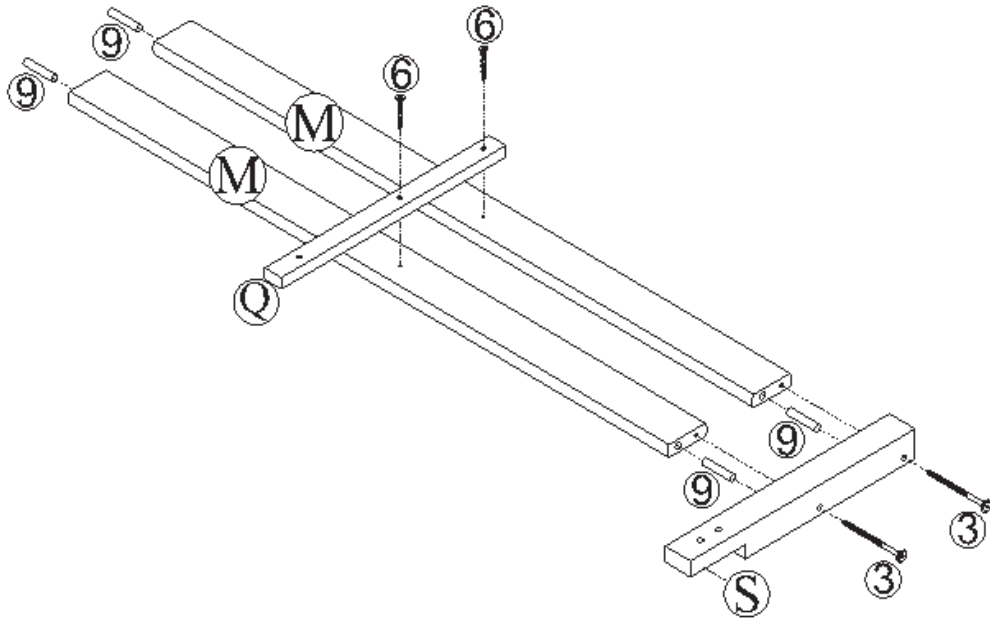

ÉTAPE 6

Insérez des goujons (9) dans chacune des extrémités des barrières courtes (M). Fixez le pied de barrière courte (S) et un pied de barrière (Q) aux barrières courtes (M) à l'aide de connecteurs à bois (3) et de vis à bois à tête plate (6).

LITS SUPERPOSÉS ET LITS JUMEAU/GRAND

DA6940E / DA6940W / DA6940BL / DA6940BK / DA6940GR

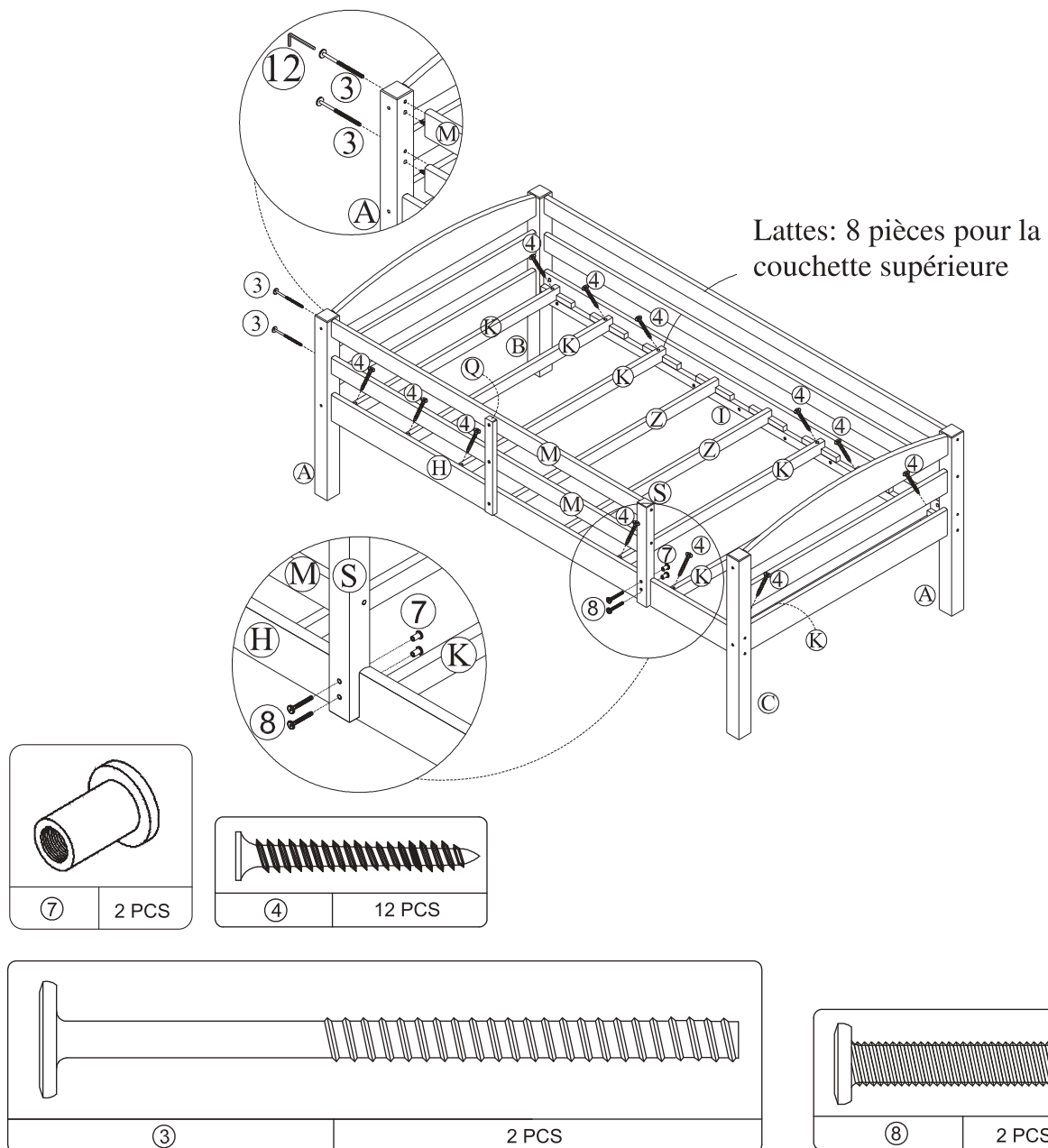

ÉTAPE 7

Fixez la barrière courte déjà assemblée au pied supérieur (A) à l'aide de connecteurs à bois (3), et au côté de lit supérieur (H) à l'aide de boulons à tête hexagonale (8) et de chapeaux à vis hexagonales (7) comme illustré. Utilisez la clé Allen (12) pour serrer les chapeaux à vis (7).

Fixez une latte supérieure (K) aux côtés de lit supérieurs (H et I) de la couchette supérieure à l'aide de vis à bois à tête plate (4). Assurez-vous que la latte soit en contact avec les pieds aux coins (le plus proche possible à la tête de lit). Fixez les autres lattes (K) aux côtés de lit supérieurs (H et I) à l'aide de vis à bois à tête plate (4) et placez les lattes (Z) sur les côtés de lit supérieurs (H et I) comme illustré.

NOTE: Les lattes (K et Z) doivent être fixées de façon à ce que la courbe soit placée vers le haut au milieu et qu'elle descende vers les extrémités.

LITS SUPERPOSÉS ET LITS JUMEAU/GRAND

DA6940E / DA6940W / DA6940BL / DA6940BK / DA6940GR

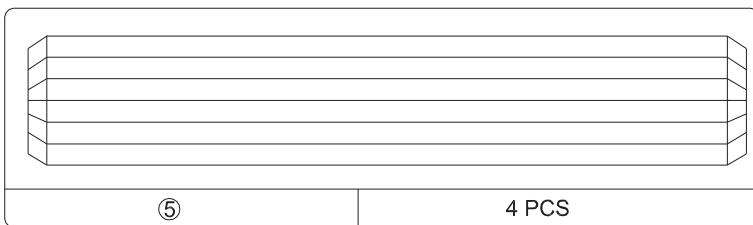
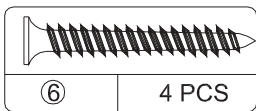
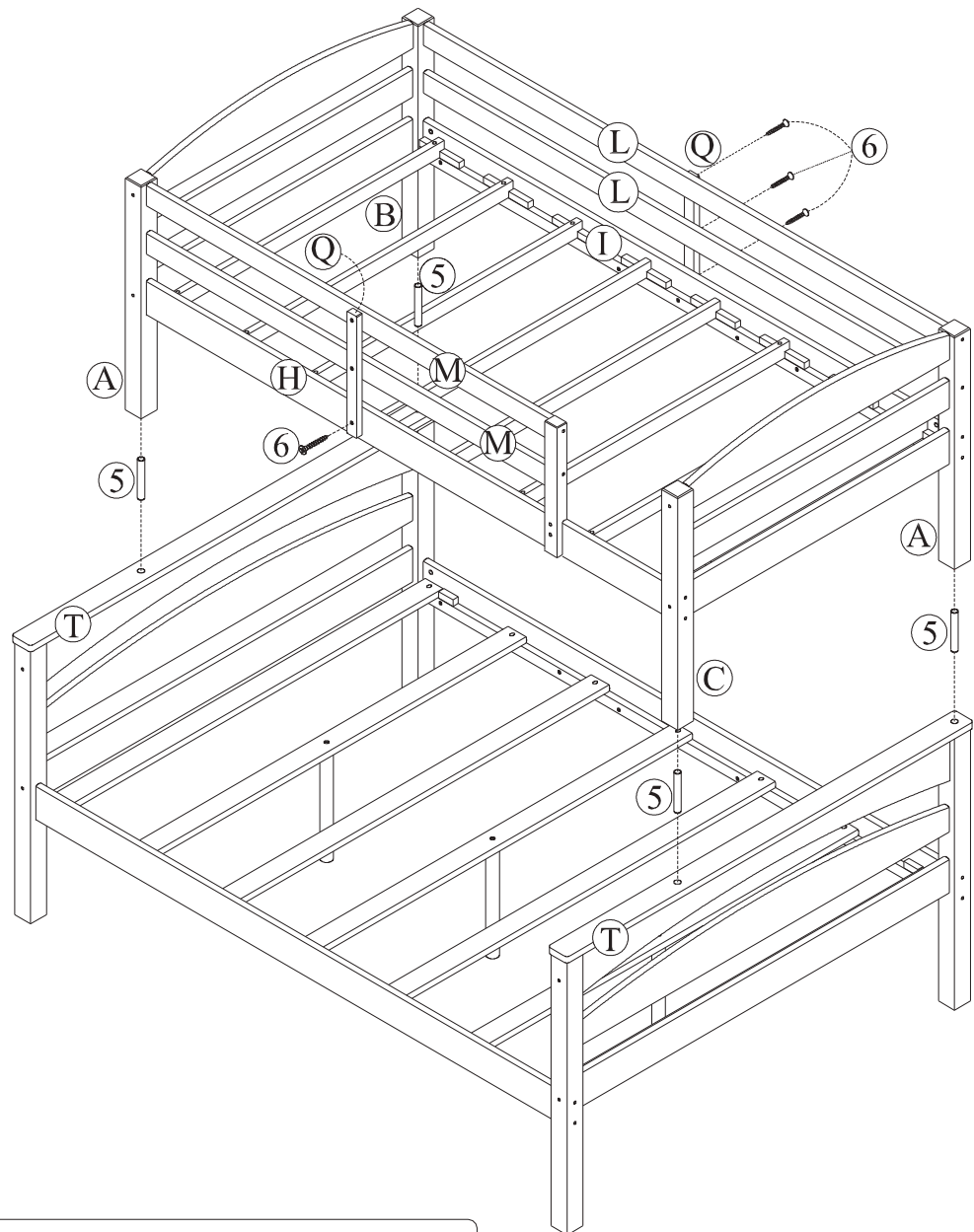

ÉTAPE 8

Fixez l'autre pied de barrière (Q) aux barrières longues (L) et au côté de lit supérieur (I) à l'aide de vis à bois à tête plate (6).

Fixez le pied de barrière (Q) (déjà assemblé à l'étape 6) au côté de lit supérieur (H) à l'aide de vis à bois à tête plate (6) comme illustré.

Placez quatre goujons de bois (5) dans les trous des traverses inférieures de tête de lit (T). Avec l'aide d'une autre personne, montez la couchette supérieure sur la couchette inférieure.

LITS SUPERPOSÉS ET LITS JUMEAU/GRAND

DA6940E / DA6940W / DA6940BL / DA6940BK / DA6940GR

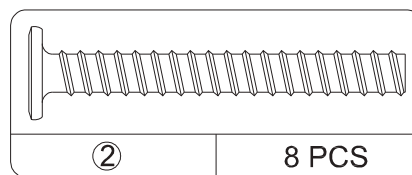
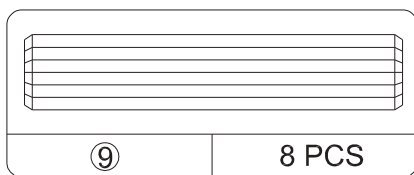
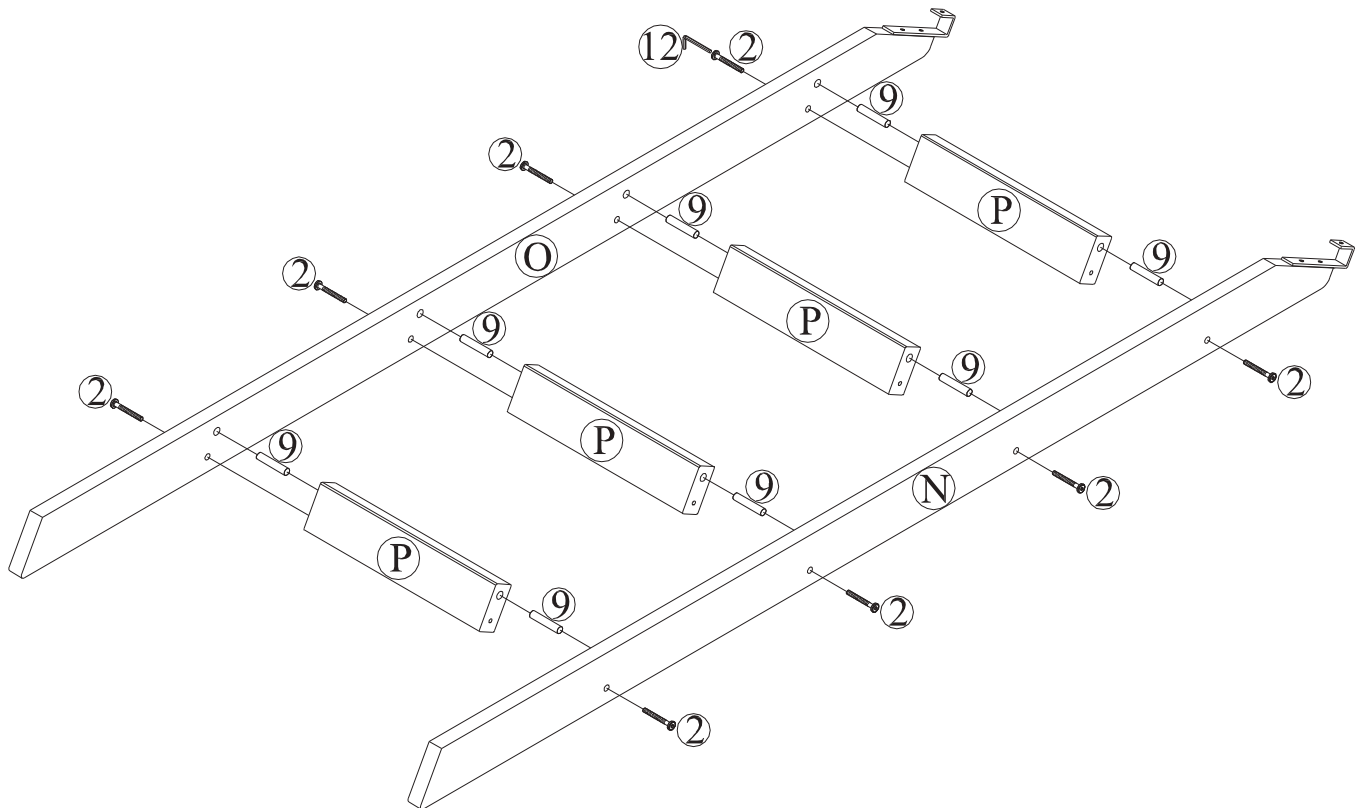

ÉTAPE 9

Insérez des goujons de bois (9) dans les extrémités des marches de l'échelle (P). Fixez le montant gauche de l'échelle (N) et le montant droit de l'échelle (O) aux marches de l'échelle (P) à l'aide de connecteurs à bois (2). Utilisez la clé Allen (12) pour serrer les connecteurs comme illustré.

LITS SUPERPOSÉS ET LITS Jumeau/GRAND

DA6940E / DA6940W / DA6940BL / DA6940BK / DA6940GR

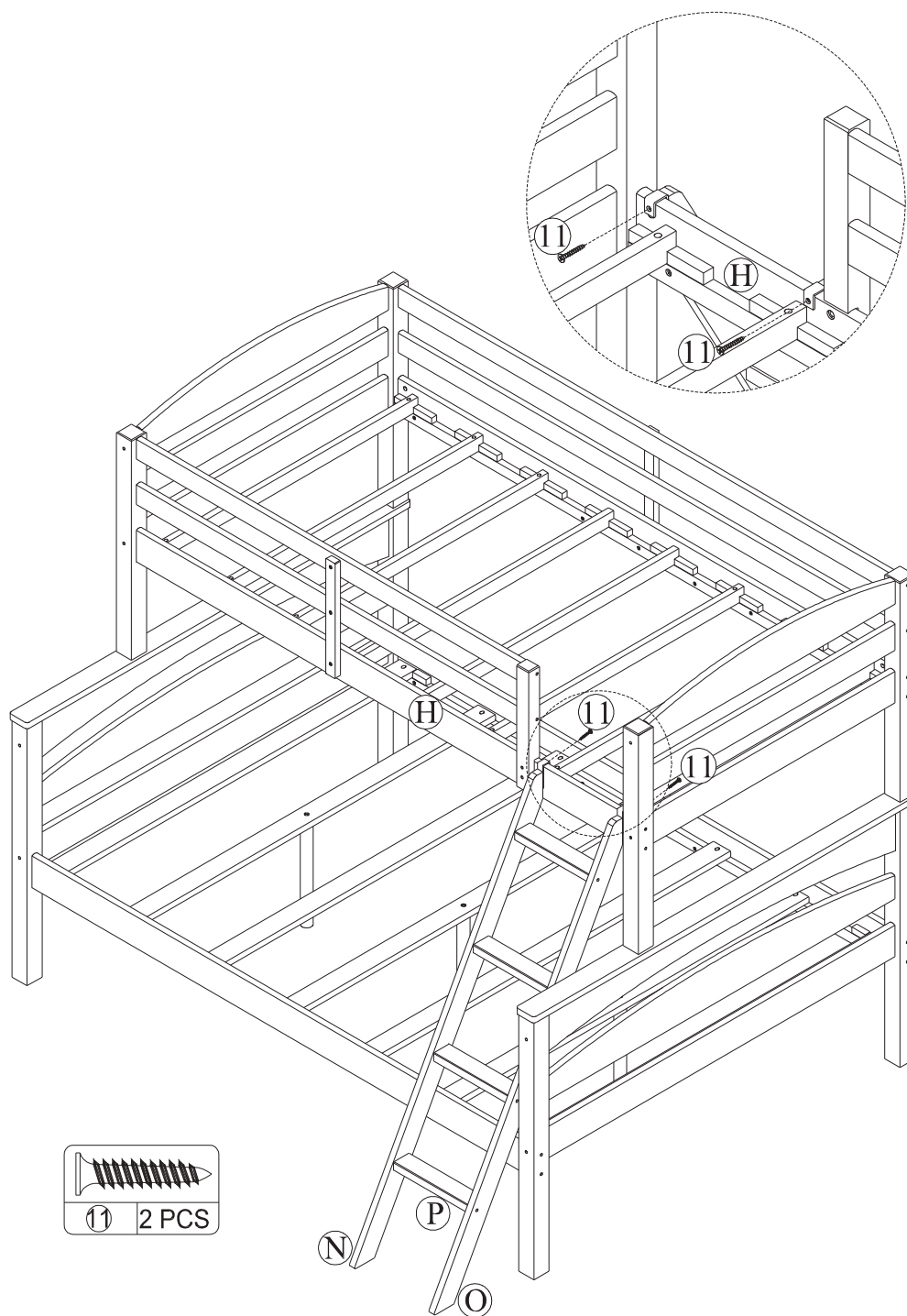

ÉTAPE 10

Fixez l'échelle au côté de lit supérieur (H) à l'aide de vis à tête plate (11) comme illustré.

LITS SUPERPOSÉS ET LITS JUMEAU/GRAND

DA6940E / DA6940W / DA6940BL / DA6940BK / DA6940GR

Instructions pour transformer les lits superposés en deux lits

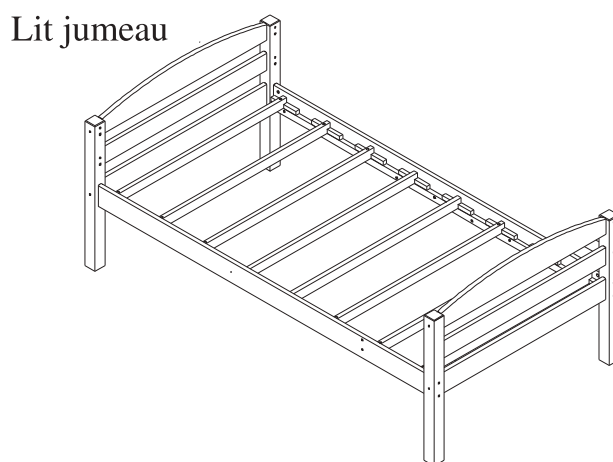
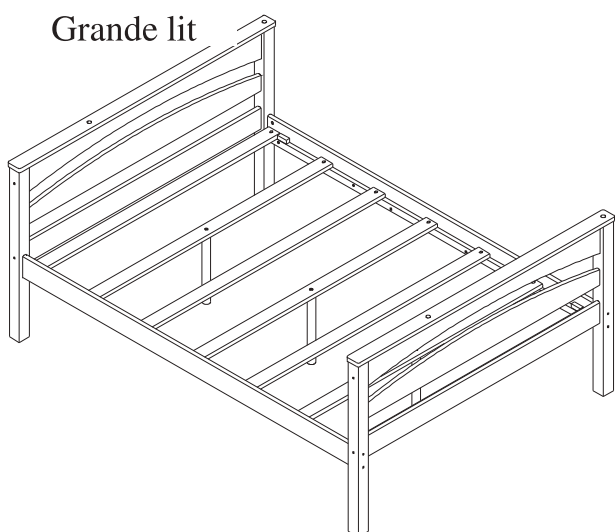
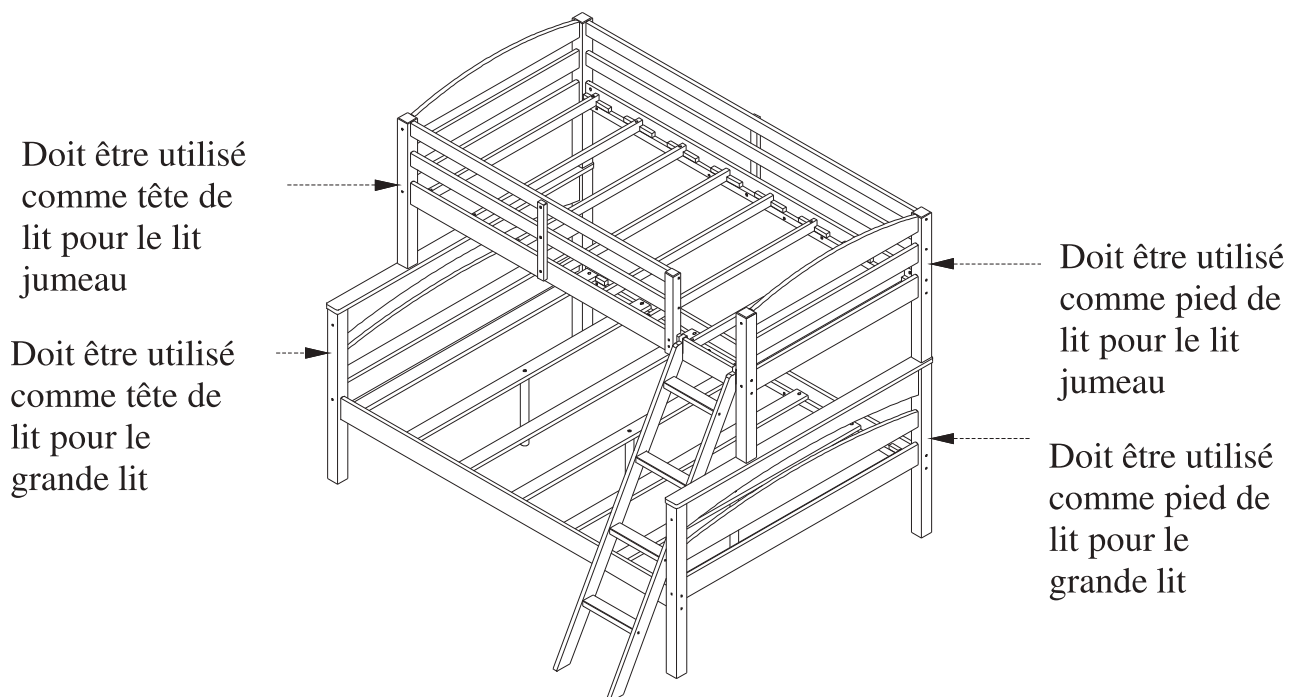

TRANSFORMER LES LITS SUPERPOSÉS EN UN GRAND LIT ET UN LIT JUMEAU

Retirez l'échelle et les barrières.

Avec l'aide d'une autre personne, détachez la couchette supérieure de la couchette inférieure et retirez les goujons de bois des pieds.

LITS SUPERPOSÉS ET LITS JUMEAU/GRAND

DA6940E / DA6940W / DA6940BL / DA6940BK / DA6940GR

! ATTENTION: Cette unité est destinée à être utilisée seulement avec des produits et/ou les poids maximum indiqués. L'utilisation avec d'autres produits et/ou des produits plus lourds que les poids maximum indiqués peut entraîner une instabilité ou causer des blessures.

NE PERMETTEZ PAS LE JEU DE MAINS SUR OU EN-DESSOUS DU LIT ET INTERDISEZ AUX ENFANTS DE SAUTER SUR LE LIT.

NE PERMETTEZ PAS AUX ENFANTS DE MOINS DE 6 ANS DE DORMIR À LA COUCHETTE SUPÉRIEURE. LE LIT EST CONÇU POUR DES ENFANTS À PARTIR DE 6 ANS JUSQU'AU DÉBUT DE L'ADOLESCENCE.

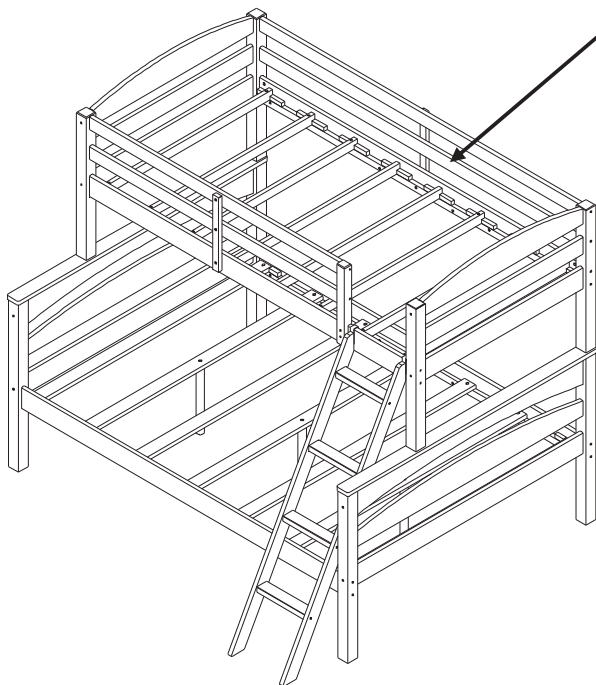

UTILISEZ SEULEMENT DES MATELAS À RESSORTS POUR LES DEUX COUCHETTES. SI CECI N'EST PAS RESPECTÉ, IL PEUT EN RÉSULTER DES LÉSIONS.

UTILISEZ SEULEMENT DES MATELAS DE 74"-75" DE LONGUEUR ET DE 37 1/2" - 38 1/2" DE LARGEUR POUR LA COUCHETTE SUPÉRIEURE, ET D'AU MOINS 74"-75" DE LONGUEUR ET DE 53"-54" DE LARGEUR POUR LA COUCHETTE INFÉRIEURE. ASSUREZ-VOUS QUE L'ÉPAISSEUR DES MATELAS NE DÉPASSE PAS 6".

Voilà ! Vous avez fini d'assembler vos lits superposés.

NE RETOURNEZ PAS LE PRODUIT AU MAGASIN.

S'il manque une pièce ou si elle est endommagée, contactez notre département de service aux clients. Nous remplacerons la pièce **GRATUITEMENT**.



Tél #: 1-800-295-1980
Courriel: das@dorel.com

CAMA LITERA SIMPLE/DOBLE

Modelo No:	CODIGO UPC:	Color:
DA6940BK	0-65857-17264-5	Negro
DA6940BL	0-65857-17026-9	Azul
DA6940E	0-65857-16788-7	Expreso
DA6940W	0-65857-16789-4	Blanco
DA6940GR	0-65857-17415-1	Gris

¡Felicitaciones por su nueva compra de un mueble! Los muebles de la línea **Dorel Living** han sido diseñados con la calidad, la comodidad y el estilo en mente. Estamos seguros de que este mueble le servirá por muchos años con su comodidad excepcional.

Le recomendamos que antes de comenzar a armarlo se familiarice con su nueva compra y tome unos minutos de su tiempo para leer este manual. Contiene información importante sobre nuestra garantía y consejos de cuidados para que su mueble siempre conserve su apariencia de nuevo.

Para obtener más ideas de muebles inspirantes, visite nuestro sitio web en www.dorelliving.com

También puede mantenerse informado de todas las últimas tendencias suscribiéndose a nuestra página en [Facebook page](#).
e [Instagram page](#).

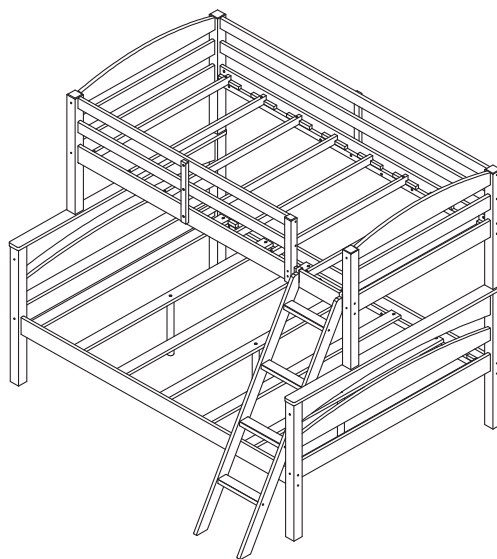

Fecha de compra: ____ / ____ / ____

Número de lote: _____

(tomado del cartón)

Preguntas, inquietudes, partes que faltan? La satisfacción del cliente es importante para nosotros en Dorel Asia. **CONTACTE NUESTRO DEPARTAMENTO DE SERVICIO AL CLIENTE ANTES DE DEVOLVER EL PRODUCTO A LA TIENDA.**

Nuestros agentes están disponibles de lunes a viernes de 8 a.m. a 5 p.m. (EST) para atender su llamada y responder a cualquier pregunta. Para un servicio más rápido, siempre tenga listo el número de modelo al contactarnos. Nuestro número gratuito es: 1-800-295-1980

También puede comunicarse con nosotros por correo electrónico o visitando nuestro sitio web haciendo clic en los enlaces de soporte:

das@dorel.com
www.dorelliving.com

NOTA: ESTE MANUAL DE INSTRUCCIONES CONTIENE INFORMACIÓN DE SEGURIDAD IMPORTANTE. POR FAVOR, LÉALO Y CONSÉRVELO PARA CONSULTARLO EN EL FUTURO.

SERVICIO AL CLIENTE

También puede contactarnos escribiendo a la dirección que figura a continuación. Por favor incluya el número de modelo del producto, el color y una descripción detallada de su pregunta.

Dorel Living - Customer Service Department
12345 Albert-Hudon Boulevard, Suite 100
Montreal, Quebec
Canada, H1G 3L1

NOTAS E INSTALACIÓN



ADVERTENCIA

- * **PELIGRO DE ESTRANGULAMIENTO** - NUNCA CUELQUE O ATE EN LA CAMA ARTÍCULOS QUE NO ESTÉN DISEÑADOS PARA USARLOS CON LA CAMA; POR EJEMPLO, PERO NO LIMITADO A ESTO, GANCHOS, CINTURONES Y CUERDAS DE SALTAR.
- * SIGA LA INFORMACIÓN DE LAS ADVERTENCIAS INSCRITAS EN LA ESTRUCTURA DE LA CUCHETA SUPERIOR Y EN EL CARTÓN. NO RETIRE LA ETIQUETA DE ADVERTENCIAS DE LA CAMA.
- * LA BASE DEL COLCHÓN ESTÁ DISEÑADA PARA SOPORTAR UN COLCHÓN SIN NECESIDAD DE USAR UNA TABLA PARA MANTENER LA POSICIÓN O UN SOPORTE CON RESORTES
- * SIEMPRE UTILICE EL TAMAÑO DE COLCHÓN O DE SOPORTE DE COLCHÓN RECOMENDADO, O LOS DOS, PARA EVITAR LA POSIBILIDAD DE CAÍDAS O QUE EL NIÑO QUEDE ATRAPADO.
- * **UTILICE SOLAMENTE COLCHONES CON RESORTES EN ESPIRAL EN LAS DOS CUCHETAS. EL NO RESPETAR ESTO PUEDE CAUSAR LESIONES.**
- * UTILIZAR ÚNICAMENTE COLCHONES DE 74"-75" DE LARGO Y DE 37 1/2" - 38 1/2" DE ANCHO EN LA LITERA SUPERIOR Y DE POR LO MENOS 74"-75" DE LARGO Y 53" - 54" DE ANCHO EN LA LITERA INFERIOR. ASEGÚRESE DE QUE EL ESPESOR DE LOS COLCHONES NO SUPERE 6". LA SUPERFICIE DEL COLCHÓN DEBE QUEDAR POR LO MENOS 5" (127MM) POR DEBAJO DEL BORDE SUPERIOR DEL MARCO DE LAS CUCHETAS.
- * NO PERMITA QUE NIÑOS MENORES DE 6 AÑOS DUERMAN EN LA CUCHETA SUPERIOR.
- * PESO MÁXIMO: 165 LBS (75 KGS) POR NIVEL.
- * SIEMPRE UTILICE LAS BARANDAS EN LOS DOS LADOS DE LA CUCHETA SUPERIOR. SI LA CUCHETA ESTÁ COLOCADA CERCA DE UNA PARED, LA BARANDA QUE CUBRE EL LADO LARGO DE LA CUCHETA DEBE SER COLOCADA CONTRA LA PARED PARA EVITAR QUE EL NIÑO QUEDE ATRAPADO ENTRE LA CAMA Y LA PARED (ESTO SE APLICA A LAS CUCHETAS CON BARANDA LARGA DE UN SOLO LADO).
- * VERIFIQUE LA CAMA PERIÓDICAMENTE Y ASEGÚRESE DE QUE EL CUADRO, LA ESCALERILLA Y OTROS COMPONENTES ESTÉN EN LA POSICIÓN CORRECTA, NO ESTÉN DAÑADOS Y TODAS LAS UNIONES ESTÉN BIEN AJUSTADAS.
- * NO PERMITA QUE LOS NIÑOS HAGAN PAYASADAS SOBRE O DEBAJO DE LA CAMA Y PROHIBA QUE SALTEN SOBRE ELLA.
- * NO UTILICE PIEZAS DE SUSTITUCIÓN. CONTACTE EL SERVICIO AL CLIENTE PARA OBTENER PIEZAS PARA REMPLAZAR.
- * EL USO DE UNA VELADORA SIRVE COMO MEDIDA DE PRECAUCIÓN PARA EL NIÑO QUE UTILIZA LA CUCHETA SUPERIOR.
- * SE PROHIBE EL USO DE COLCHONES DE AGUA O COLCHONETAS DE FLOTACIÓN.
- * SIEMPRE UTILICE LA ESCALERILLA PARA SUBIR A LA CUCHETA SUPERIOR O BAJAR DE ELLA.
- * PROHIBA QUE MÁS DE UN NIÑO SUBA A LA CUCHETA SUPERIOR.
- * CONSERVE ESTAS INSTRUCCIONES PARA REFERENCIA FUTURA.

NOTAS

- * LEA ATENTAMENTE CADA ETAPA ANTES DE COMENZAR. ES MUY IMPORTANTE QUE CADA ETAPA SE LLEVE A CABO EN EL ORDEN CORRECTO. SI ESTAS ETAPAS NO SE SIGUEN EN ORDEN, PUEDEN SURGIR DIFICULTADES PARA ARMAR LA CAMA Y CAUSAR LESIONES A LOS NIÑOS QUE LA USAN.
- * **ADVERTENCIA:** DEBE SER ARMADA POR UN ADULTO.
- * ASEGÚRESE DE TENER TODAS LAS PIEZAS. TRABAJE EN UN LUGAR ESPACIOSO, DE PREFERENCIA SOBRE UN TAPIZ.
- * SE NECESITARÁN DOS PERSONAS PARA ARMARLA.
- * LA MAYORÍA DE LAS PIEZAS DE MADERA ESTÁN ETIQUETADAS O MARCADAS DEL LADO RÚSTICO.
- * SE NECESITA UN DESTORNILLADOR EN CRUZ (NO INCLUIDO).
- * SE RECOMIENDA EL USO DE UNA MAZA DE CAUCHO (NO INCLUIDA) PARA FACILITAR EL TRABAJO DE ASAMBLAJE.
- * LA CAMA ESTÁ DISEÑADA PARA NIÑOS DESDE 6 AÑOS HASTA LA ADOLESCENCIA TEMPRANA.

CUIDADO, LIMPIEZA Y MANTENIMIENTO

Limpie regularmente con un paño suave y seco. No recomendamos el uso de limpiadores químicos o ceras en nuestros muebles laqueados, ya que pueden dañar el acabado. Mantenga los disolventes, el alcohol, el esmalte de uñas y los removedores de esmalte lejos de las superficies de sus muebles de madera.

Revise todos los pernos, tornillos y sujetadores periódicamente y apriételos si es necesario.

GARANTÍA LIMITADA DE 1 AÑO







Dorel garantiza que este producto está libre de defectos de material y mano de obra y se compromete a remediar cualquier defecto de este tipo. Esta garantía cubre 1 año a partir de la fecha de compra original. Esta garantía es válida solamente con presentación de una prueba de compra. Esto se limita a la reparación o reemplazo de componentes defectuosos del mueble y no se incluye ningún trabajo de ensamblaje. Esta garantía no se aplica a ningún producto que haya sido mal ensamblado, sujeto a mal uso o abuso, o que haya sido alterado o reparado de cualquier manera. Cualquier uso, rotura o pérdida de color de la tela no están incluidos en esta garantía (donde corresponda). Esta garantía le da derechos legales específicas y usted puede también tener otros derechos que varían de estado a estado o de provincia a provincia.

 **ADVERTENCIA: Si este producto está dañado y/o ciertas piezas faltan o están rotas, NO LO USE.**

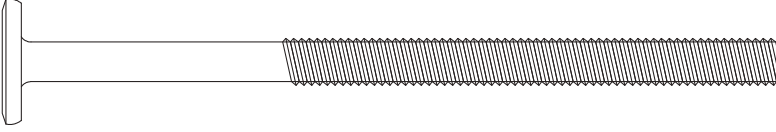
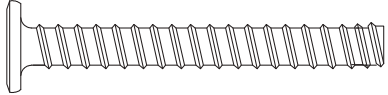
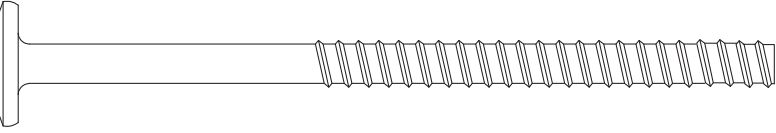
CAMA LITERA SIMPLE/DOBLE

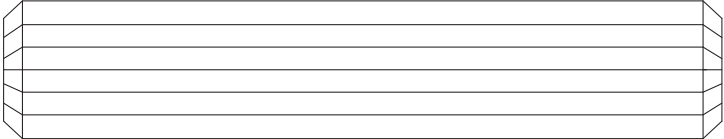
DA6940E / DA6940W / DA6940BL / DA6940BK / DA6940GR

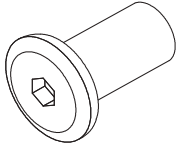
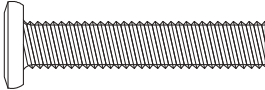
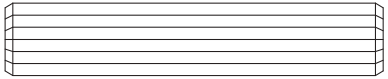
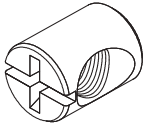



LISTA DE TORNILLOS Y ACCESORIOS

<p>1</p>  <p>Ø1/4" x 100mm</p>	<p>2</p>  <p>Ø6.5mm x 48mm</p>	
<p>PERNOS CONECTORES - 16 PIEZAS</p>	<p>PERNOS CONECTORES MADERA - 8 PIEZAS</p>	
<p>3</p>  <p>Ø6.5mm x 100mm</p>	<p>4</p>  <p>Ø4mm x 35mm</p>	
<p>PERNOS CONECTORES MADERA - 24 PIEZAS</p>	<p>TORNILLOS MADERA CABEZA PLANA - 26 PIEZAS</p>	
<p>5</p>  <p>Ø19mm x 95mm</p>	<p>6</p>  <p>Ø4mm x 30mm</p>	
<p>TARUGOS DE MADERA - 4 PIEZAS</p>	<p>TORNILLOS MADERA CABEZA PLANA - 6 PIEZAS</p>	
<p>7</p>  <p>Ø9mm x 17mm</p>	<p>8</p>  <p>Ø1/4" x 32mm</p>	<p>9</p>  <p>Ø10mm x 50mm</p>
<p>TORNILLOS DE CASQUETE CABEZA HEXAGONAL - 2 PIEZAS</p>	<p>PERNOS DE CABEZA HEXAGONAL - 5 PIEZAS</p>	<p>TARUGOS DE MADERA - 64 PIEZAS</p>
<p>10</p>  <p>Ø11.8mm x 15mm</p>	<p>11</p>  <p>Ø4mm x 19mm</p>	<p>12</p> 
<p>TUERCAS BARRILETE- 16 PIEZAS</p>	<p>TORNILLOS CABEZA PLANA - 2 PIEZAS</p>	<p>LLAVE ALLEN - 1 PIEZA</p>

CAMA LITERA SIMPLE/DOBLE

DA6940E / DA6940W / DA6940BL / DA6940BK / DA6940GR

LISTA DE PIEZAS

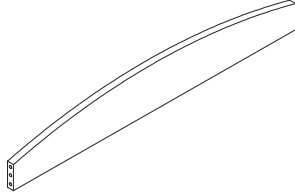

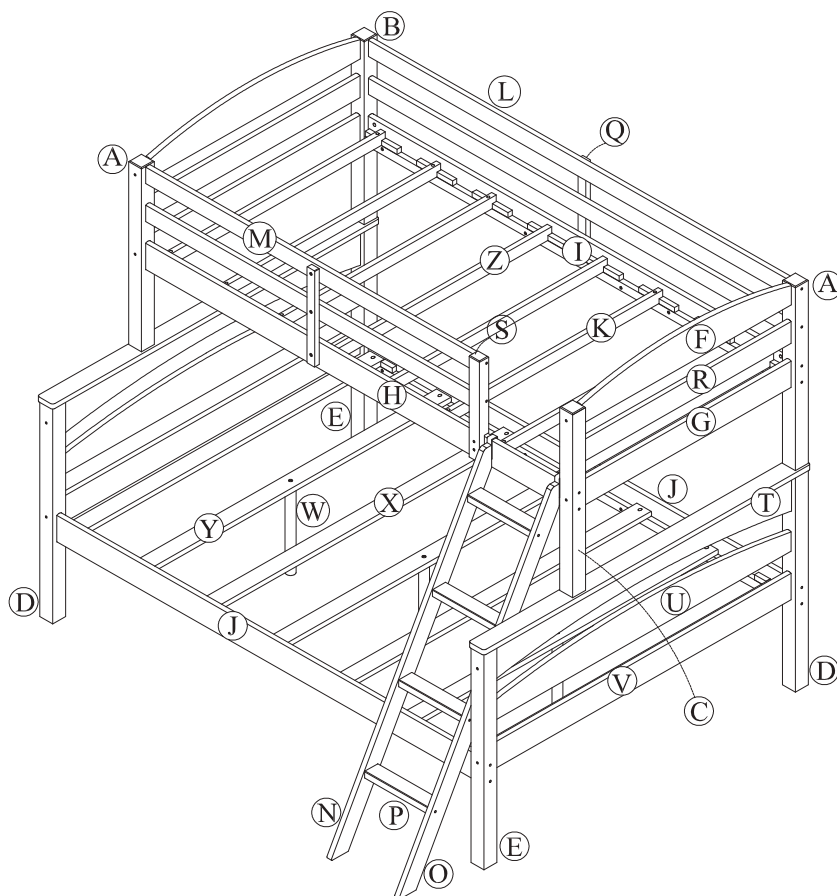
<p>A</p> 	<p>B</p> 	<p>C</p> 
<p>PATA SUPERIOR - 2 PIEZAS</p>	<p>PATA SUPERIOR - 1 PIEZA</p>	<p>PATA SUPERIOR - 1 PIEZA</p>
<p>D</p> 	<p>E</p> 	<p>F</p> 
<p>PATA INFERIOR- 2 PIEZAS</p>	<p>PATA INFERIOR- 2 PIEZAS</p>	<p>TRAVESAÑO SUPERIOR CABECERA - 2 PIEZAS</p>



CAMA LITERA SIMPLE/DOBLE

DA6940E / DA6940W / DA6940BL / DA6940BK / DA6940GR

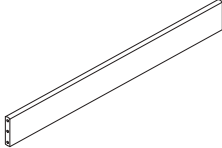
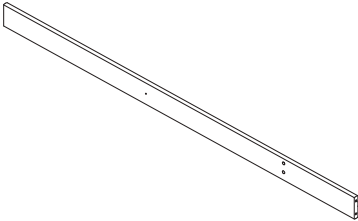
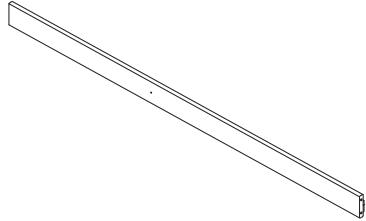
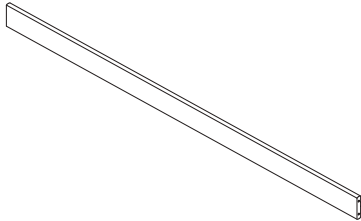
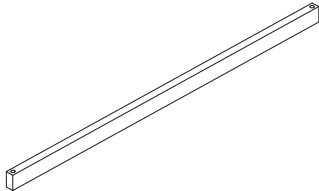
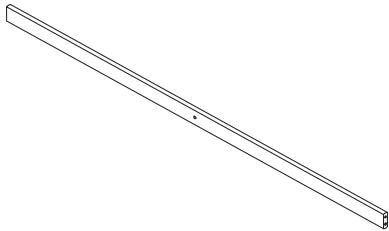
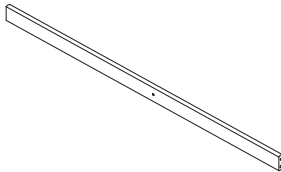
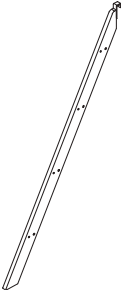
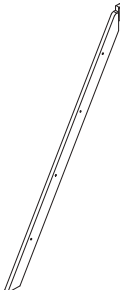
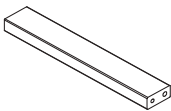

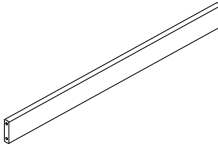
LISTA DE PIEZAS

<p>G</p> 	<p>H</p> 	<p>I</p> 
<p>TRAVESAÑO INFERIOR CABECERA - 2 PIEZAS</p>	<p>LARGUERO LATERAL SUPERIOR (CON 3 AGUJEROS) - 1 PIEZA</p>	<p>LARGUERO LATERAL SUPERIOR (CON 1 AGUJERO)-1 PIEZA</p>
<p>J</p> 	<p>K</p> 	<p>L</p> 
<p>LARGUERO LATERAL INFERIOR - 2 PIEZAS</p>	<p>LISTONES - 6 PIEZAS</p>	<p>LARGUERO LARGO DE BARANDILLA - 2 PIEZAS</p>
<p>M</p> 	<p>N</p> 	<p>O</p> 
<p>LARGUERO CORTO DE BARANDILLA- 2 PIEZAS</p>	<p>LADO IZQUIERDO ESCALERA - 1 PIEZA</p>	<p>LADO DERECHO ESCALERA - 1 PIEZA</p>
<p>P</p> 	<p>Q</p> 	<p>R</p> 
<p>ESCALONES - 4 PIEZAS</p>	<p>PATA DE BARANDILLA - 2 PIEZAS</p>	<p>TRAVESAÑO CENTRAL DE CABECERA- 2 PIEZAS</p>

CAMA LITERA SIMPLE/DOBLE

DA6940E / DA6940W / DA6940BL / DA6940BK / DA6940GR

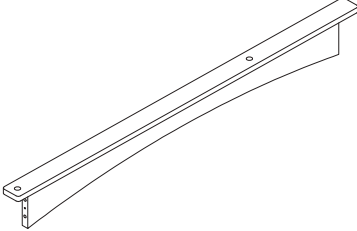
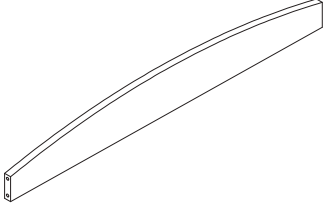
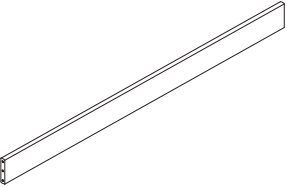
LISTA DE PIEZAS

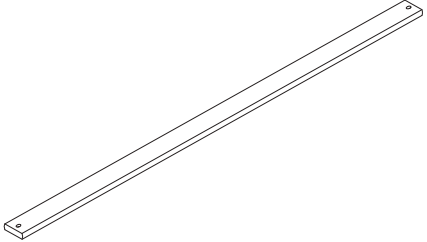
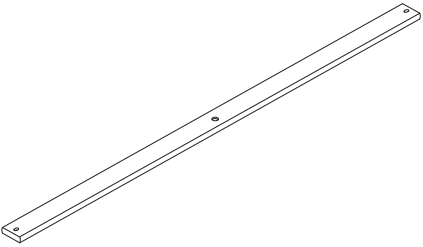
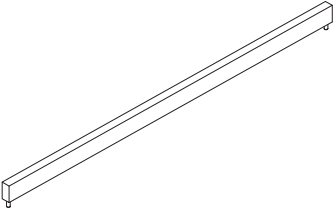
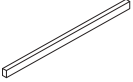
S 	T 	U 
PATA CORTA BARANDILLA - 1 PIEZA	TRAVESAÑO SUPERIOR DE CABECERA INFERIOR- 2 PIEZAS	TRAVESAÑO SUPERIOR DE CABECERA INFERIOR- 2 PIEZAS
V 	W 	X 
TRAVESAÑO SUPERIOR DE CABECERA INFERIOR- 2 PIEZAS	PATA DE APOYO- 3 PIEZAS	LISTON INFERIOR (SIN AGUJERO) - 4 PIEZAS
Y 	Z 	A1 
LISTON INFERIOR (CON 1 AGUJERO)- 3 PIEZAS	LISTON- 2 PIEZAS	SEPARADOR- 2 PIEZAS

CAMA LITERA SIMPLE/DOBLE

DA6940E / DA6940W / DA6940BL / DA6940BK / DA6940GR

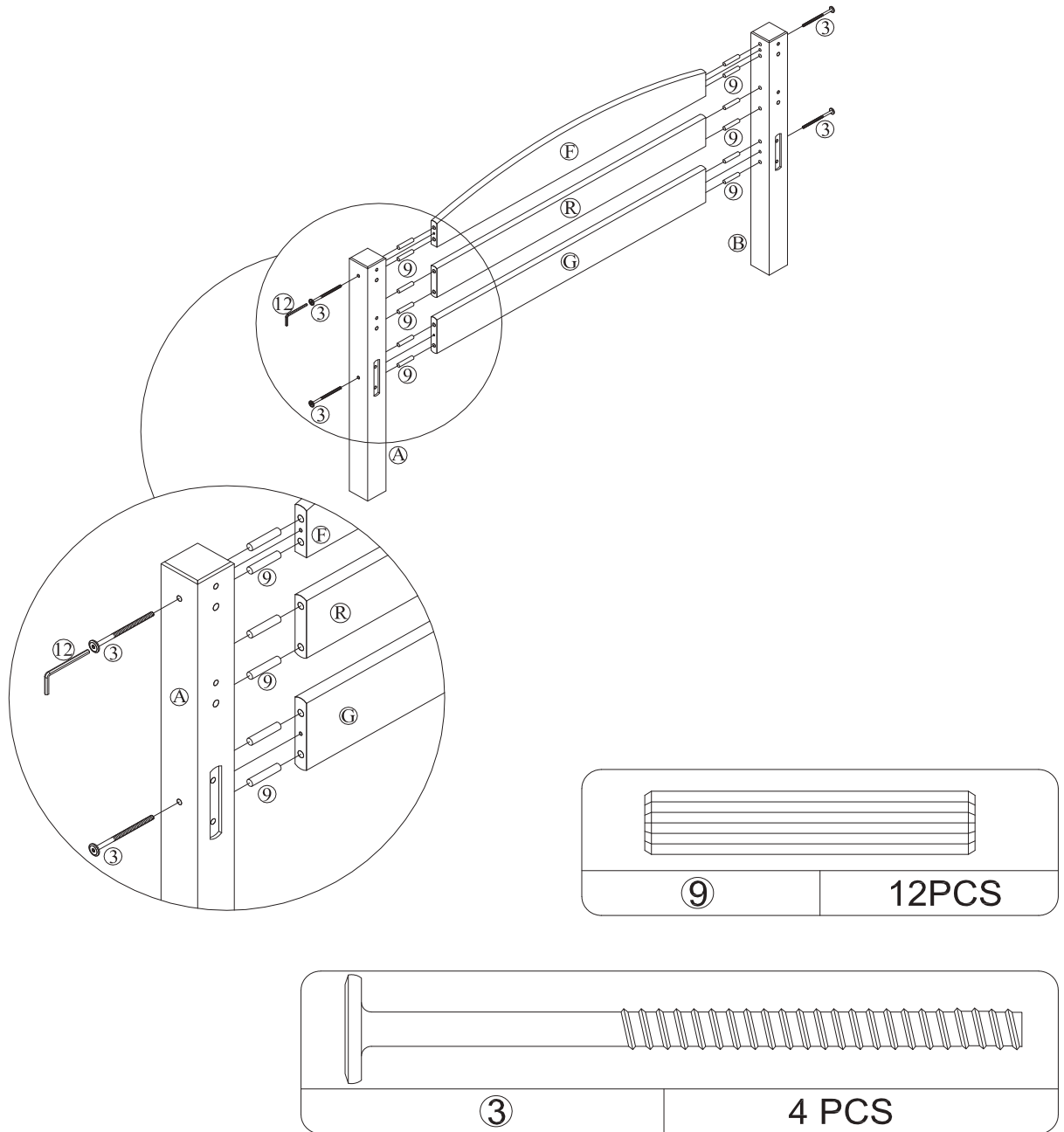

ETAPA 1

Uno de los travesaños superiores de cabecera (F) tiene una etiqueta, no lo utilice en el lado izquierdo. Coloque tarugos de madera (9) en los extremos del travesaño superior de cabecera (F), del travesaño inferior de cabecera (G) y del travesaño central de cabecera (R). Fije las patas superiores (A) y (B) con pernos conectores para madera (3). Utilice la llave Allen (12) para ajustar los conectores de la manera ilustrada.

CAMA LITERA SIMPLE/DOBLE

DA6940E / DA6940W / DA6940BL / DA6940BK / DA6940GR

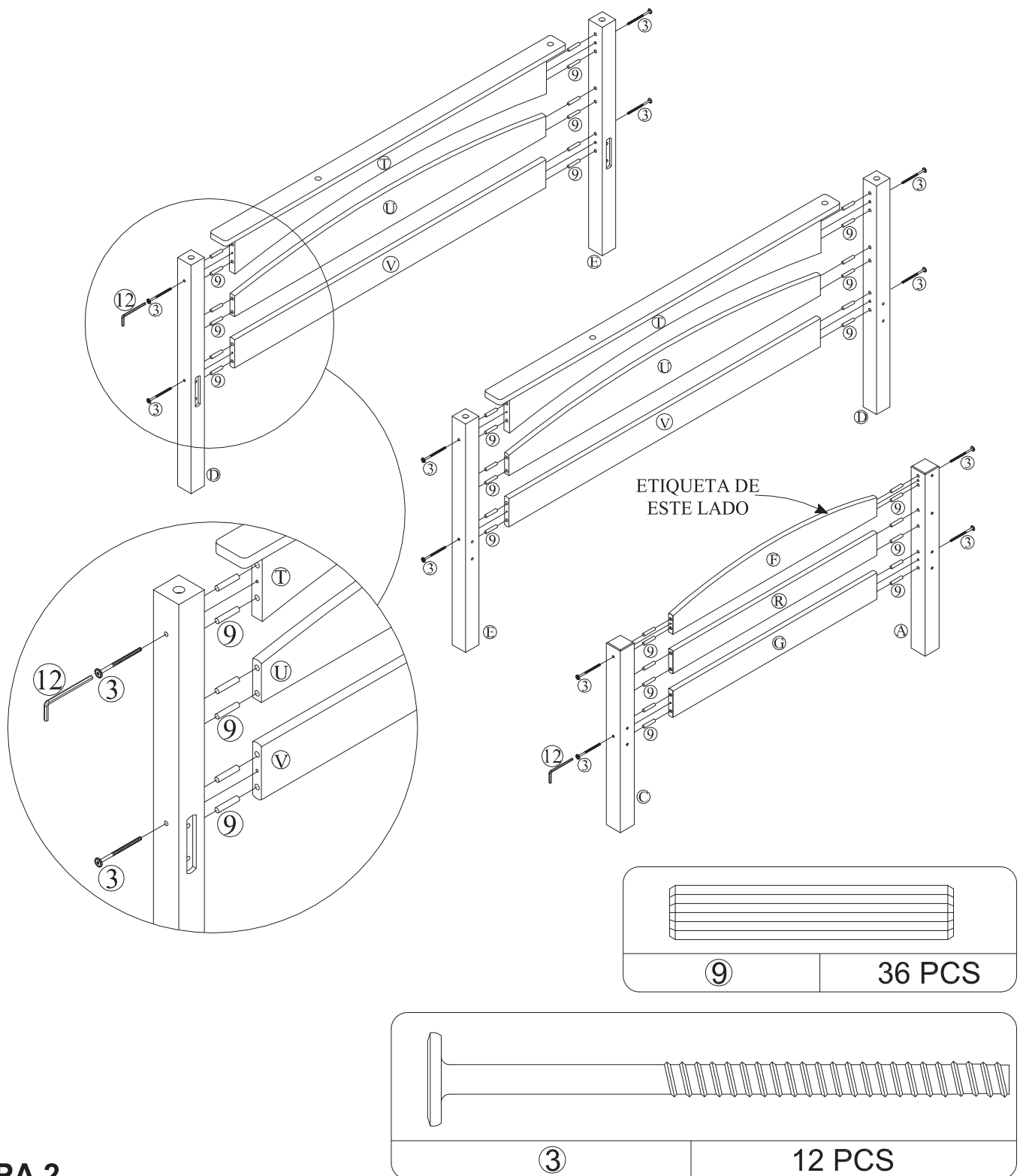

ETAPA 2

Repita la etapa anterior para armar las otras tres partes de cabecera. Asegúrese de utilizar las patas inferiores (D) y (E) para un par; (E) y (D) para otro par; y las patas superiores (C) y (A) para el último par.

NOTA: Utilice el travesaño superior de cabecera (F) que tiene la etiqueta entre las patas superiores (A) y (C). Vea la ilustración para colocar la etiqueta de manera correcta.

CAMA LITERA SIMPLE/DOBLE

DA6940E / DA6940W / DA6940BL / DA6940BK / DA6940GR

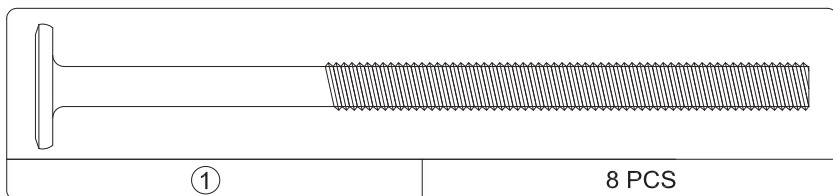
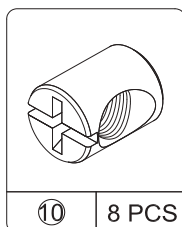
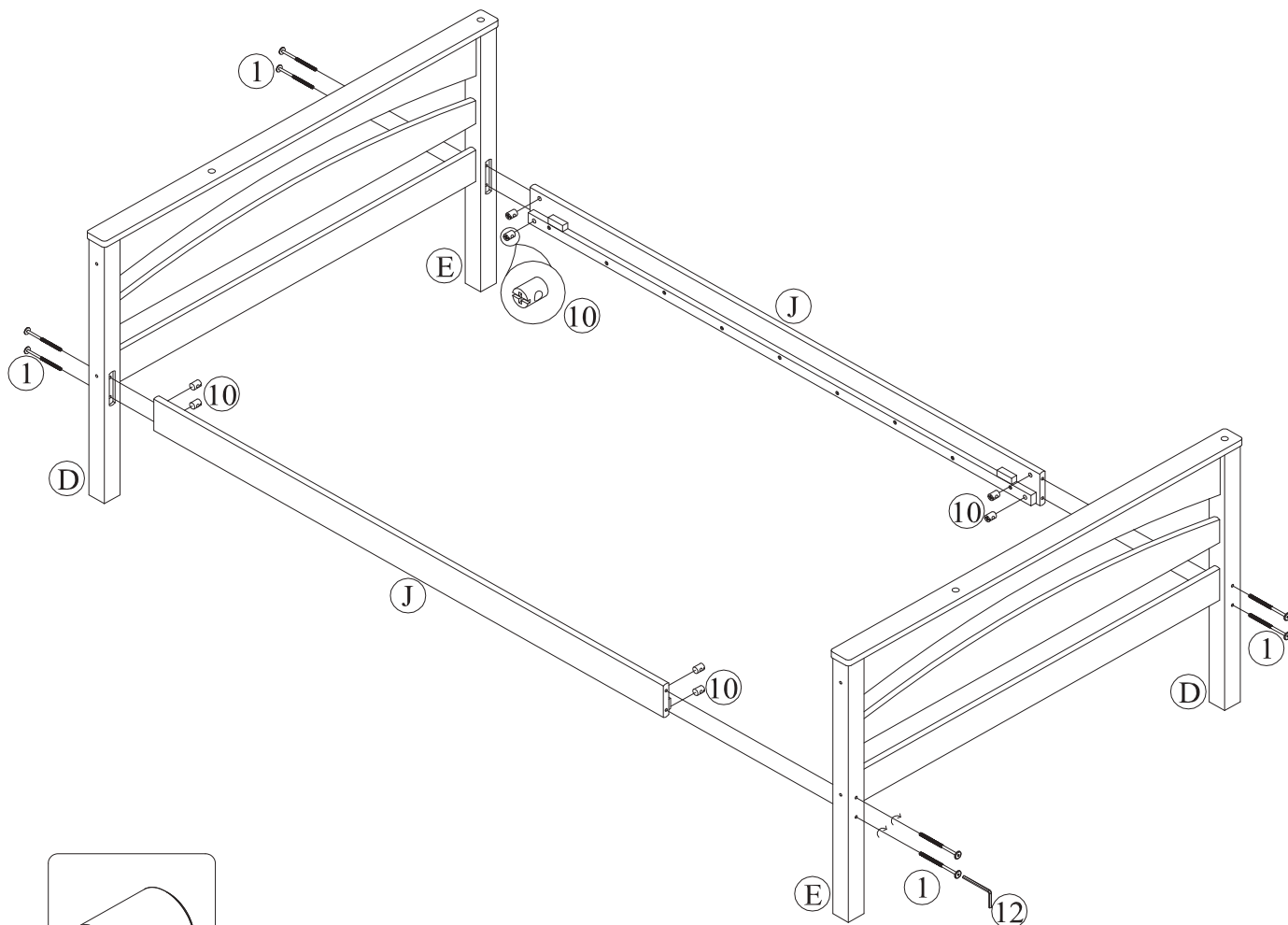

ETAPA 3

Coloque tuercas barrilete (10) en los largueros laterales inferiores (J) como ilustrado.

Fije las dos cabeceras con las patas inferiores (D y E) a los largueros laterales inferiores (J) con pernos conectores (1) y la llave Allen (12).

Nota: Ésta es la litera inferior.

CAMA LITERA SIMPLE/DOBLE

DA6940E / DA6940W / DA6940BL / DA6940BK / DA6940GR

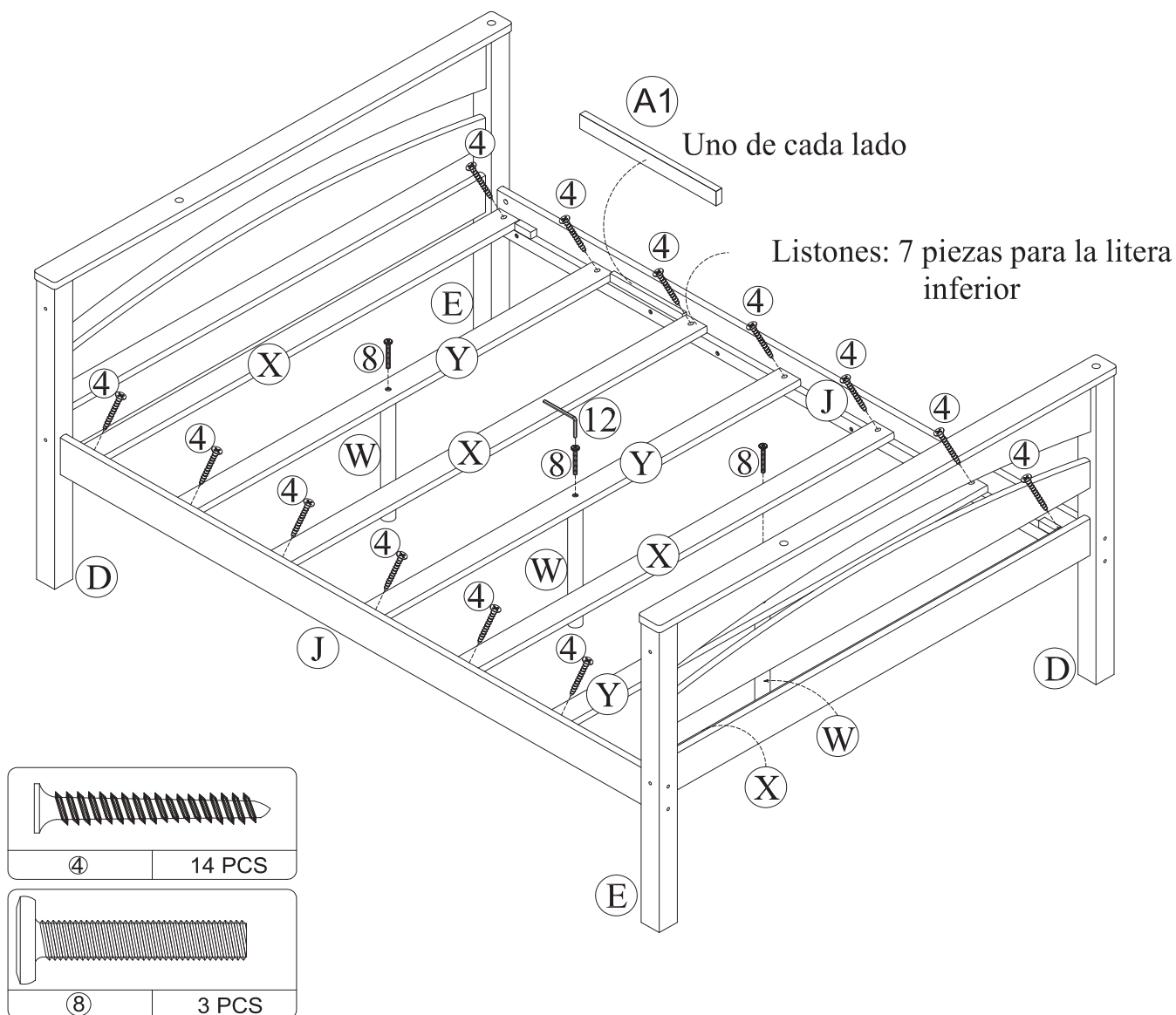

ETAPA 4

Fije las patas de apoyo (W) a los listones inferiores (Y) de la litera inferior con pernos de cabeza hexagonal (8) como ilustrado.

Fije un listón inferior (X) a los largueros laterales inferiores (J) con tornillos para madera de cabeza plana (4). Asegúrese de que el listón esté en contacto con las patas en los ángulos (lo más cerca posible de la cabecera).

Fije los otros listones (X e Y) a los largueros laterales inferiores (J) con tornillos para madera de cabeza plana (4) y un destornillador Phillips (no incluido). Utilice los separadores (A1) para espaciar los listones de manera uniforme como ilustrado.

NOTA: Si nota que alguno de los listones (X e Y) no está totalmente plano, asegúrese de colocarlos de manera que los listones (X e Y) tengan la curva hacia arriba en la parte central y hacia abajo en los extremos.

CAMA LITERA SIMPLE/DOBLE

DA6940E / DA6940W / DA6940BL / DA6940BK / DA6940GR

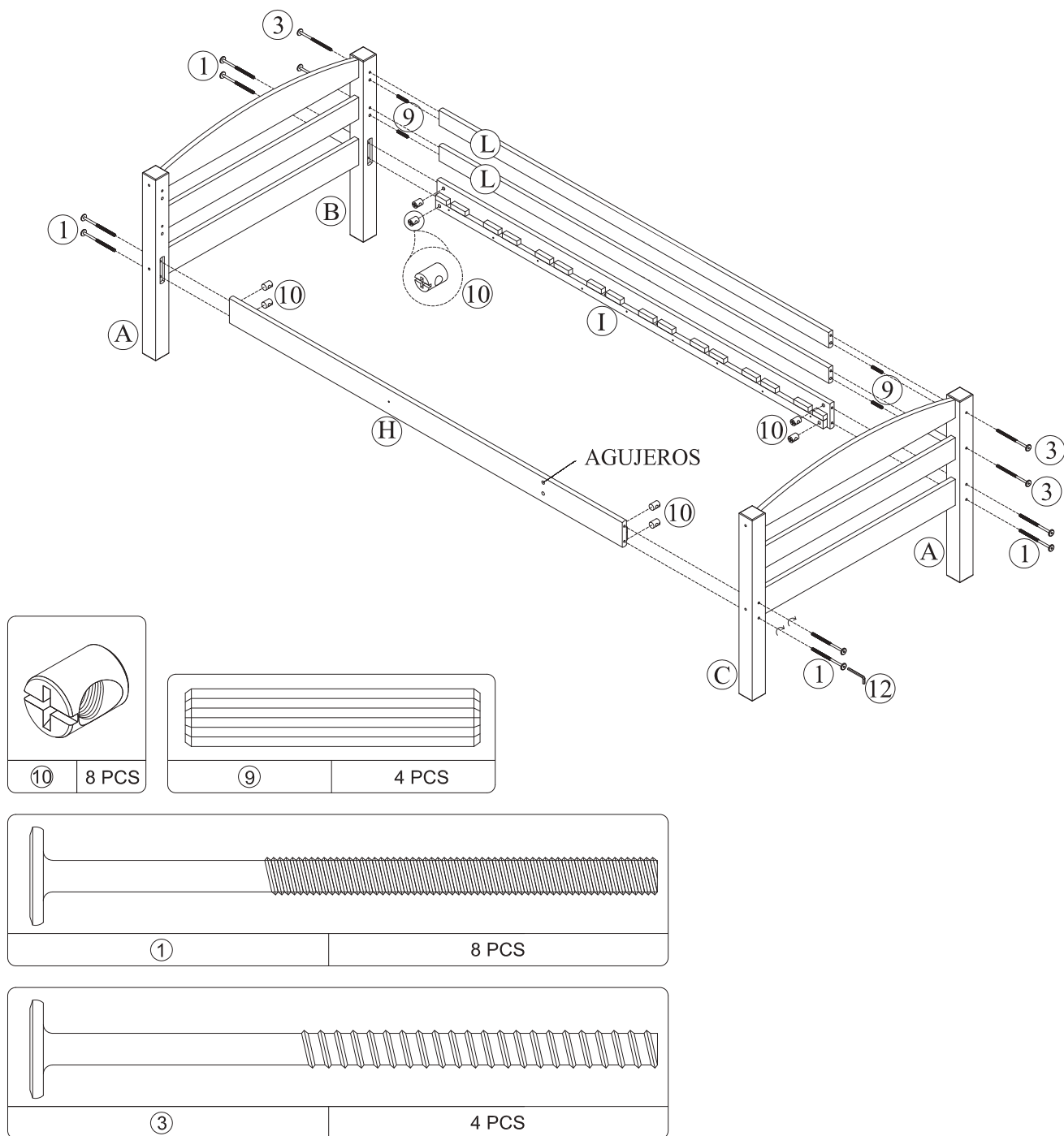

ETAPA 5

Coloque tarugos de madera (9) en cada extremo de los largueros largos de barandilla (L). Coloque tuercas barrilete (10) en los largueros laterales superiores (H e I). Fije dos largueros largos de barandilla (L) y dos largueros laterales superiores (H e I) a las patas superiores (A y B) y (A y C) como ilustrado, con pernos conectores (1) y (3). Utilice la llave Allen (12) para ajustar todos los conectores. Ésta es la litera superior.

CAMA LITERA SIMPLE/DOBLE

DA6940E / DA6940W / DA6940BL / DA6940BK / DA6940GR

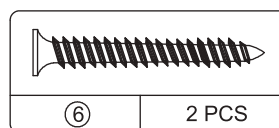
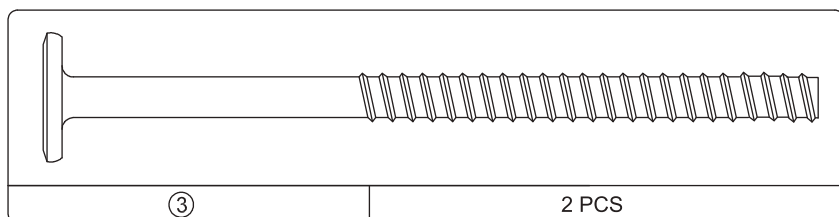
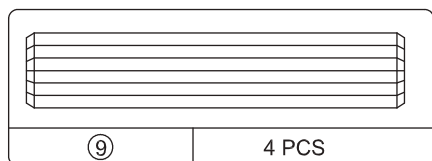
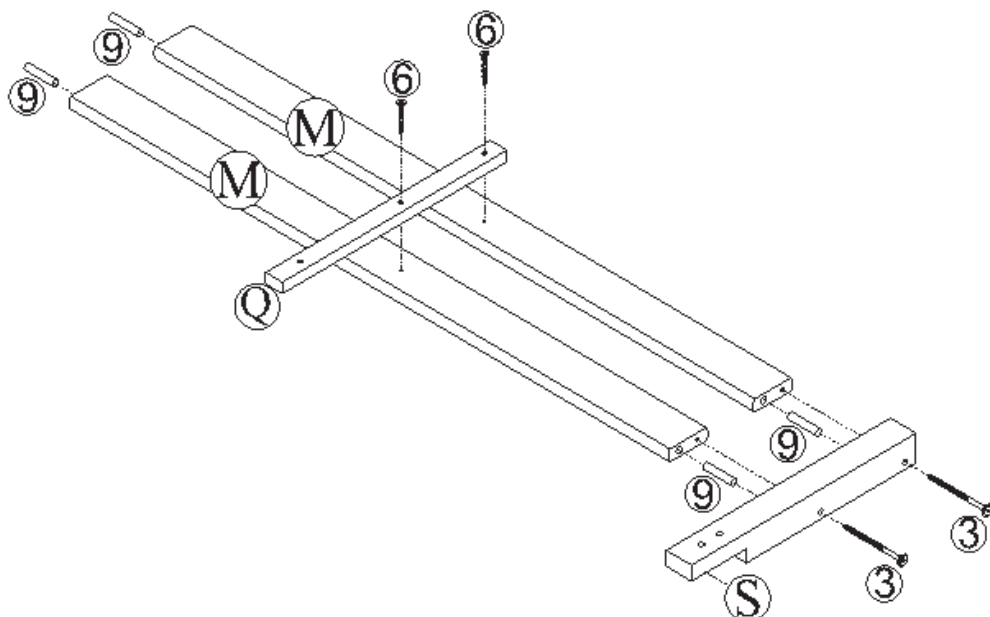

ETAPA 6

Coloque los tarugos (9) en cada extremo de los largueros cortos de barandilla (M). Fije la pata corta de barandilla (S) y una pata de barandilla (Q) a los largueros cortos de barandilla (M) con pernos conectores (3) y tornillos para madera de cabeza plana (6).

CAMA LITERA SIMPLE/DOBLE

DA6940E / DA6940W / DA6940BL / DA6940BK / DA6940GR

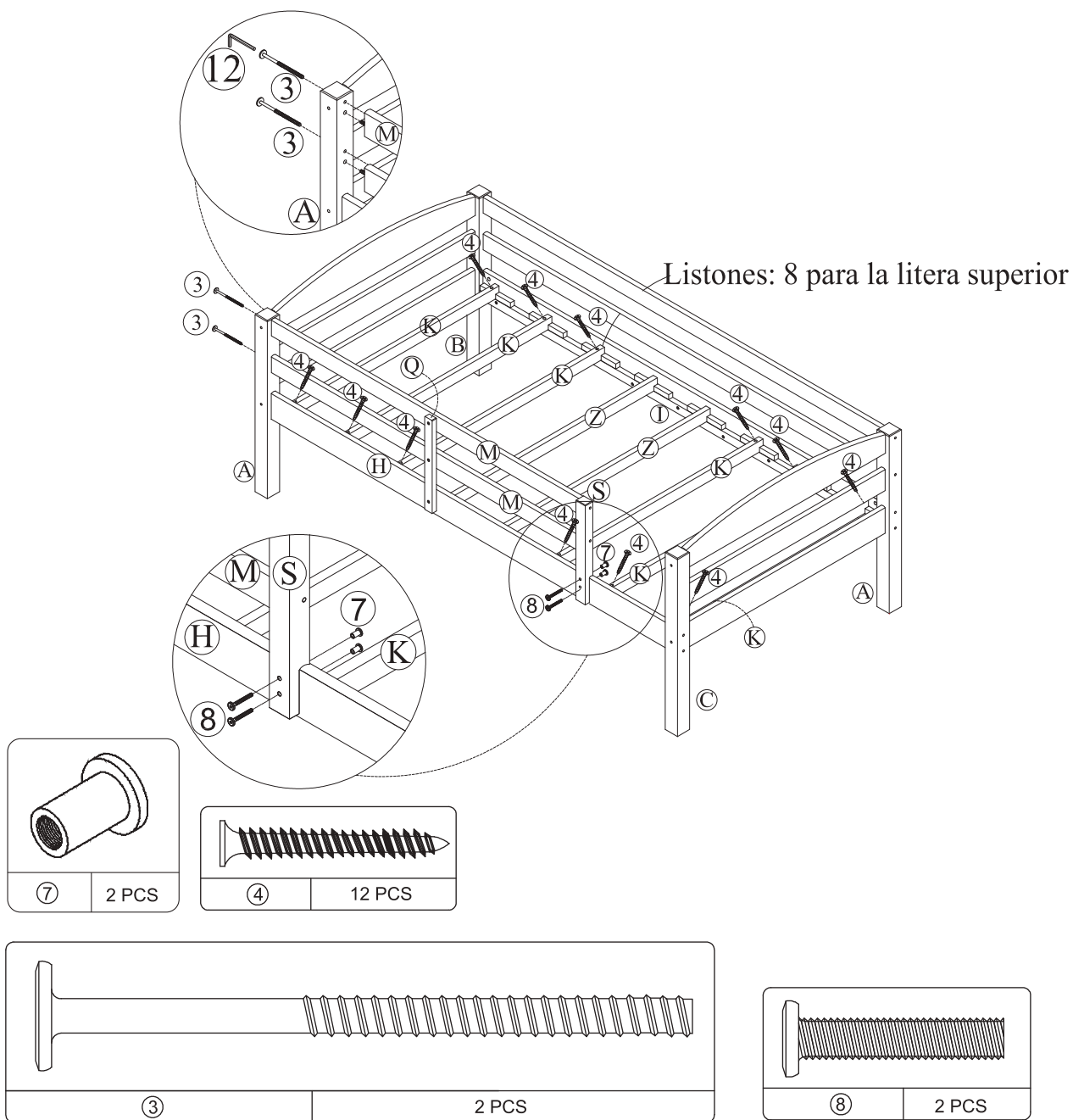

ETAPA 7

Fije la barandilla corta ya armada a la pata superior (A) con pernos conectores para madera (3), y al larguero lateral superior (H) con pernos de cabeza hexagonal (8) y tornillos de casquete (7) como ilustrado. Utilice la llave Allen (12) para ajustar los tornillos de casquete (7).

Fije un listón superior (K) a los largueros laterales superiores (H e I) de la litera superior con tornillos para madera de cabeza plana (4). Asegúrese de que el listón esté en contacto con las patas en los ángulos (lo más cerca posible de la cabecera). Fije los otros listones (K) a los largueros laterales superiores (H e I) con tornillos para madera de cabeza plana (4) y coloque los listones (Z) en los largueros laterales superiores (H e I) como ilustrado.

NOTA: Los listones (K y Z) deben estar colocados de manera que tengan la curva hacia arriba en la parte central y hacia abajo en los extremos.

CAMA LITERA SIMPLE/DOBLE

DA6940E / DA6940W / DA6940BL / DA6940BK / DA6940GR

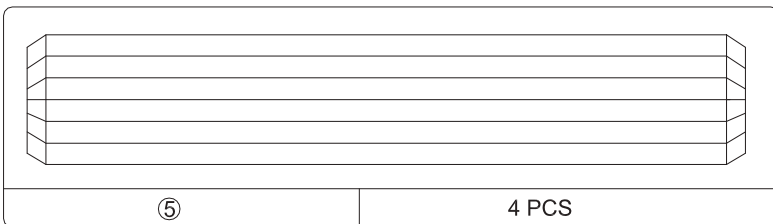
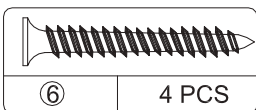
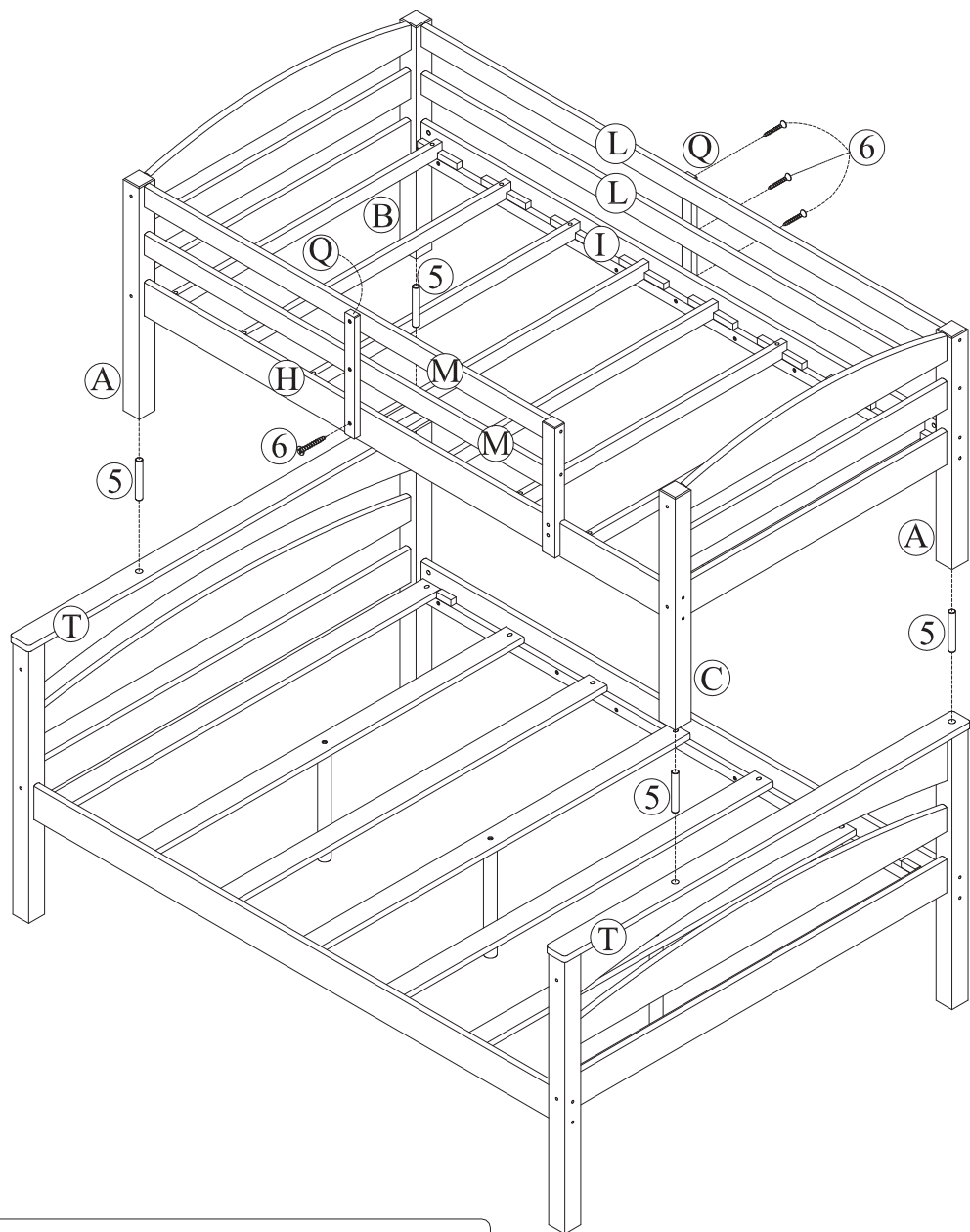

ETAPA 8

Fije la otra pata de barandilla (Q) a los largueros largos de barandilla (L) y al larguero lateral superior (I) con tornillos para madera de cabeza plana (6).

Fije la pata de barandilla (Q) (colocada en la Etapa 6) al larguero lateral superior (H) con tornillos para madera de cabeza plana (6) como ilustrado.

Coloque cuatro tarugos de madera (5) en los agujeros del travesaño superior de la cabecera inferior (T). Con la ayuda de otra persona, coloque la litera superior sobre la litera inferior.

CAMA LITERA SIMPLE/DOBLE

DA6940E / DA6940W / DA6940BL / DA6940BK / DA6940GR

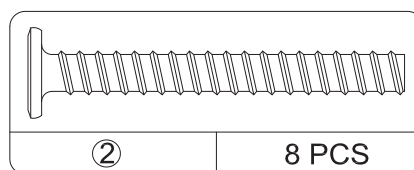
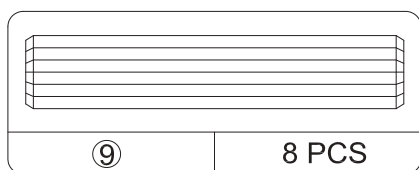
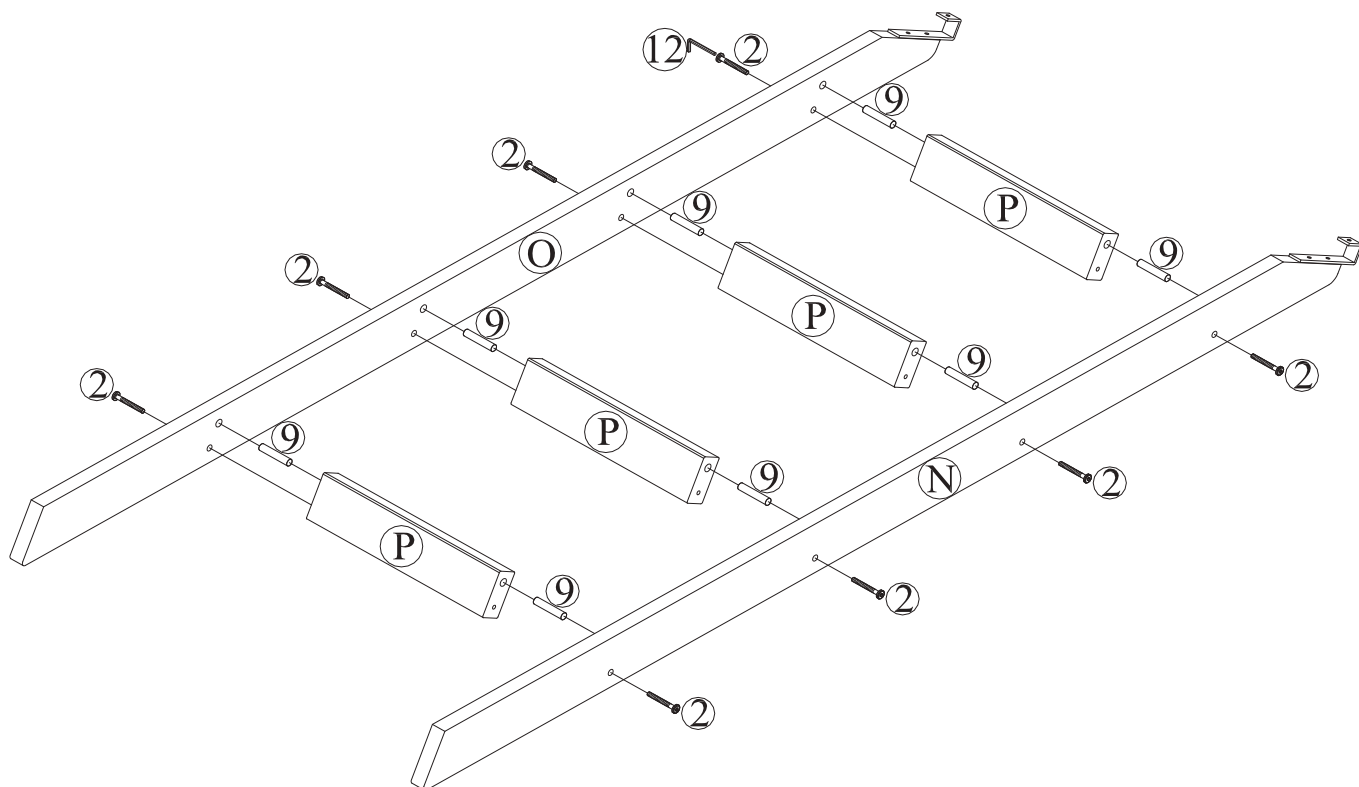

ETAPA 9

Coloque tarugos de madera (9) en los extremos de los escalones (P).
Fije el lado izquierdo de la escalera (N) y el lado derecho de la escalera (O) a los escalones (P) con pernos conectores para madera (2). Utilice la llave Allen (12) para ajustar los conectores como ilustrado.

CAMA LITERA SIMPLE/DOBLE

DA6940E / DA6940W / DA6940BL / DA6940BK / DA6940GR

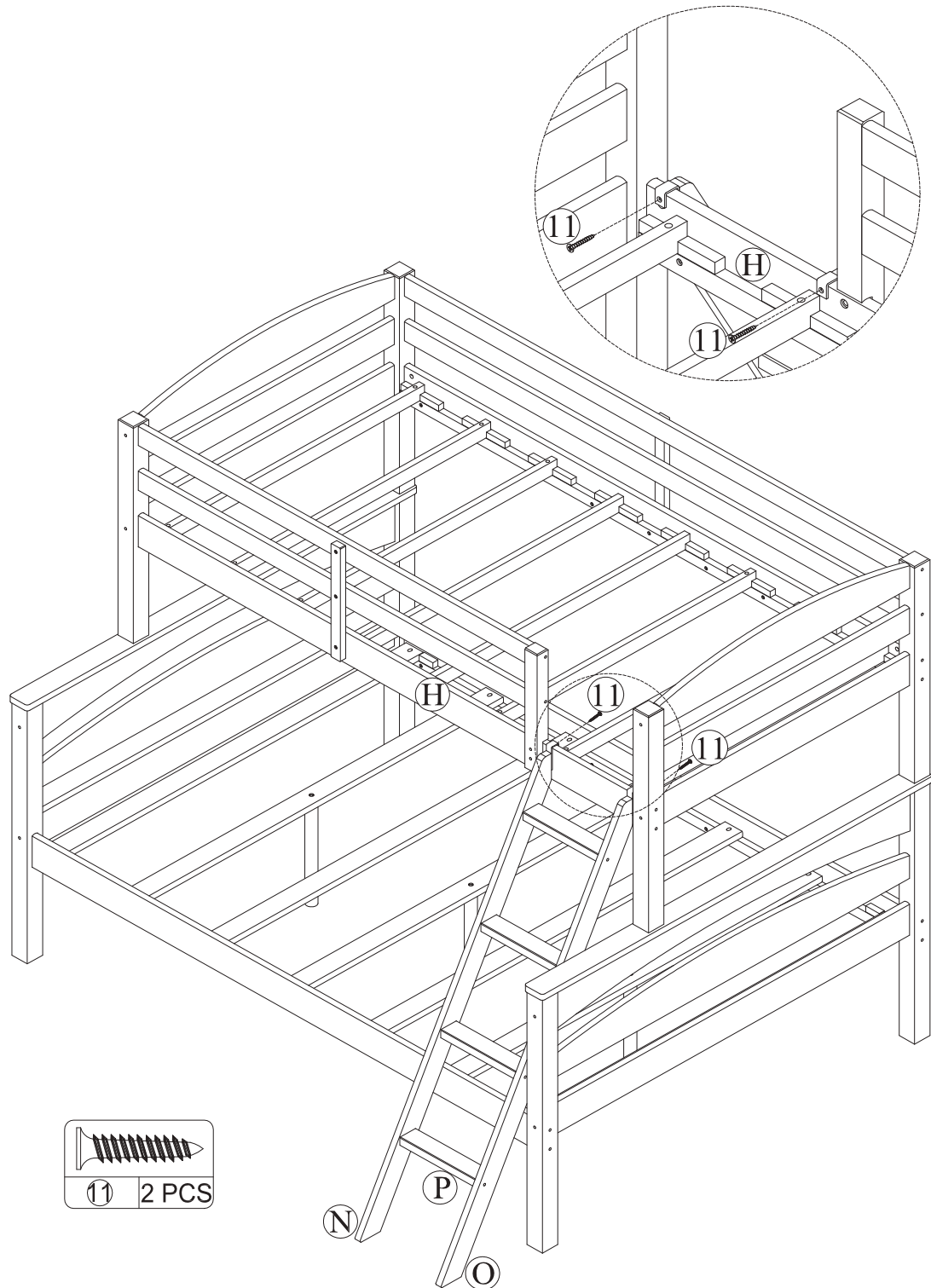

ETAPA 10

Fije la escalera al larguero lateral superior (H) con tornillos de cabeza plana (11) como ilustrado.

CAMA LITERA SIMPLE/DOLBE

DA6940E / DA6940W / DA6940BL / DA6940BK / DA6940GR

Instrucciones para convertir la cama litera en dos camas

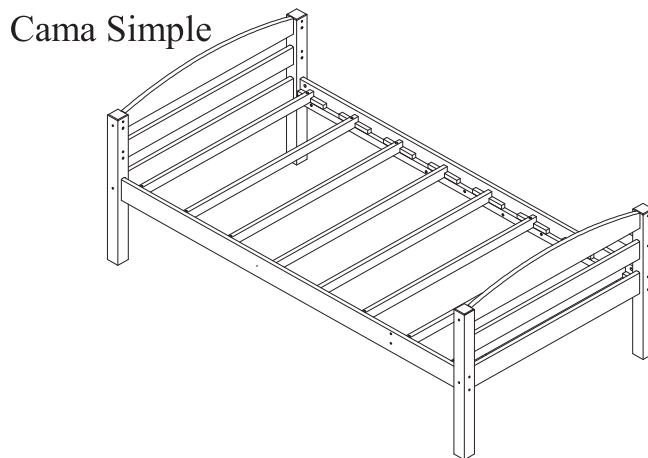
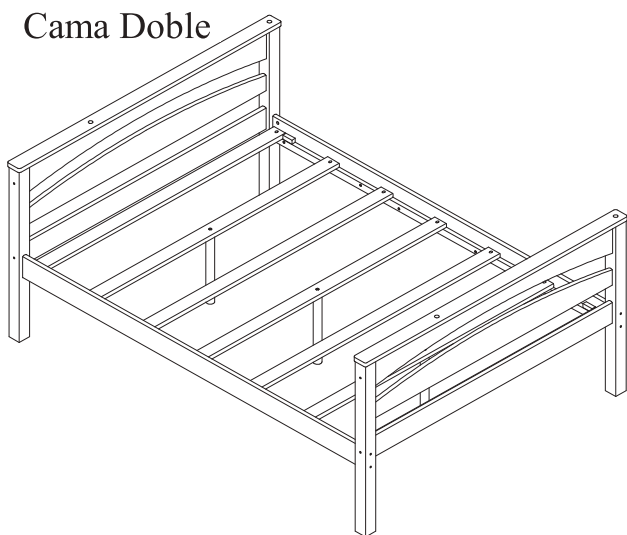
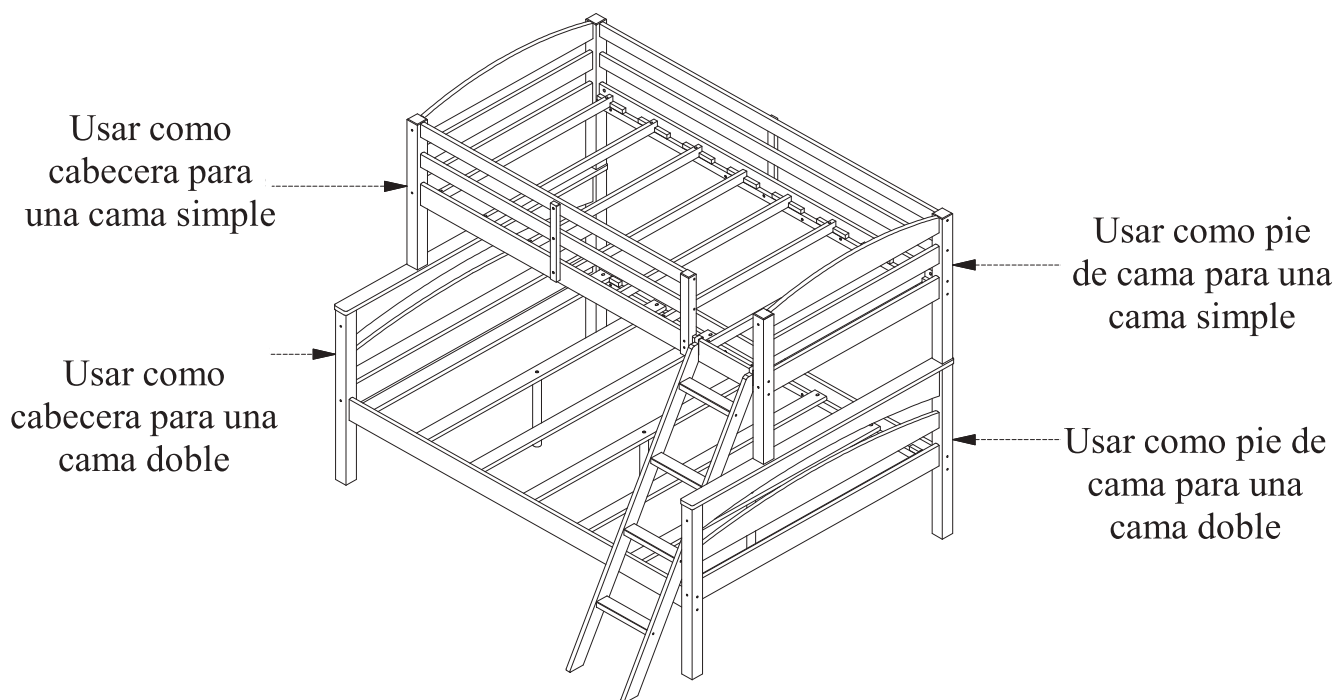

CONVERTIR LA LITERA EN UNA CAMA DOBLE Y UNA CAMA SIMPLE

Retire la escalera y todas las barandillas.

Con la ayuda de otra persona, separe la litera superior de la litera inferior y retire los tarugos de madera de las patas.

CAMA LITERA SIMPLE/DOBLE

DA6940E / DA6940W / DA6940BL / DA6940BK / DA6940GR

! **ADVERTENCIA:** Este mueble está diseñado para ser utilizado únicamente con los productos y/o pesos máximos indicados. Su uso con otros productos y/o productos más pesados que los pesos máximos indicados puede causar inestabilidad o posibles lesiones.

NO PERMITA JUGAR SOBRE LA CAMA O DEBAJO DE ELLA Y PROHIBA SALTAR SOBRE LA CAMA.

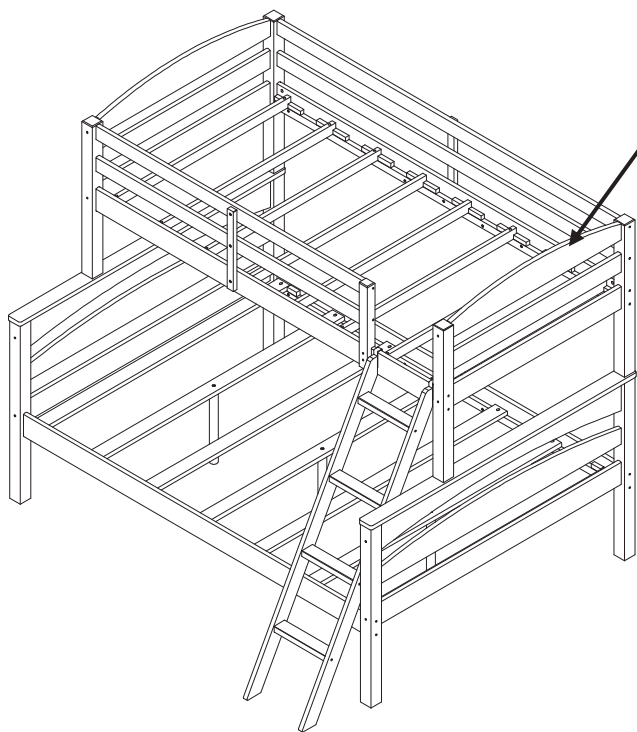

NO PERMITA A NIÑOS MENORES DE 6 AÑOS QUE UTILICEN LA LITERA SUPERIOR. LA CAMA ESTÁ DISEÑADA PARA NIÑOS DE EDADES ENTRE 6 AÑOS Y TEMPRANA ADOLESCENCIA.

UTILIZAR ÚNICAMENTE COLCHONES DE RESORTE EN LAS DOS LITERAS. EL NO HACERLO PODRÍA CAUSAR LESIONES.

UTILIZAR ÚNICAMENTE COLCHONES DE 74"-75" DE LARGO Y DE 37 1/2" - 38 1/2" DE ANCHO EN LA LITERA SUPERIOR Y DE POR LO MENOS 74"-75" DE LARGO Y 53"-54" DE ANCHO EN LA LITERA INFERIOR. ASEGÚRESE DE QUE EL ESPESOR DE LOS COLCHONES NO SUPERE 6".

¡Listo! Ya ha acabado de armar la cama litera.

NO DEVUELVA EL PRODUCTO A LA TIENDA.

Si alguna pieza falta o está dañada, comuníquese con nuestro departamento de servicio al cliente.

Reemplazaremos la pieza de forma **GRATUITA.**



Tel #: 1-800-295-1980
E-Mail: das@dorel.com

